



PORSCHE



**Der Boxster**  
Unabhängigkeitserklärung





# Inhalt

<b>Unabhängigkeit</b>	<b>6</b>	<b>Porsche Exclusive</b>	<b>122</b>
Idee Boxster	8		
Design	10	<b>Porsche Car Configurator</b>	<b>123</b>
Boxster	18		
Boxster S	22	<b>Porsche Driving Experience</b>	<b>124</b>
Boxster GTS	26		
		<b>Werksabholung</b>	<b>125</b>
<b>Vorwärtsdrang</b>	<b>30</b>		
Motor	32	<b>Panorama</b>	<b>126</b>
Kraftübertragung	40		
Fahrwerk	46	<b>Bekennnis</b>	<b>128</b>
<b>Weitblick</b>	<b>62</b>	<b>Technische Daten</b>	<b>132</b>
Sicherheit	64		
Umwelt	70	<b>Index</b>	<b>136</b>
<b>Freiraum</b>	<b>74</b>		
Interieur und Komfort	76		
Audio und Kommunikation	94		
<b>Freistil</b>	<b>104</b>		
Individualisierung	106		



Unabhängigkeit







**Für manches im Leben  
wird es wohl nie eine App geben.**

#### **Idee Boxster.**

Zugegeben: Das virtuelle Leben bringt jede Menge Spaß. Nur kann man dort nicht durch Kurven fahren, während man den Wind auf der Haut spürt. Der Boxster feiert das reale Leben. Als Designklassiker. Als leistungsstarker Mittelmotor-Sportwagen. Als reinrassiger Roadster. Es gibt eben viele Möglichkeiten, ihn beim Namen zu nennen. Namen, die schon seinen berühmten Vorgängern alle Ehre gemacht haben – zum Beispiel dem 356 Nr. 1 oder dem 550 Spyder.

Wir standen vor der Frage, wie er das auch in Zukunft kann. Natürlich ging es darum, Design und Funktionalität, Tradition und Innovation harmonisch miteinander zu verbinden. Aber was ist Harmonie? Etwas Nettes? Weiches? Sanftes? Kaum.

Also haben wir unsere Idee vom Roadster deutlich geschärft. Zugespitzt. Und ihr einen völlig neuen Ausdruck verliehen.

Mit mehr Performance – bei mehr Effizienz. Mit innovativen Technologien. Mit intelligentem Leichtbau. Mit einem sportlich aufeinander abgestimmten Exterieur und Interieur. Und mit Ecken und Kanten – dort, wo sie hingehören. Und gut aussehen.

Der Geist des puren Roadsters lebt. Er ist unabhängig wie nie. Kraftvoller, unbändiger und intensiver denn je.

Die Angaben zu Kraftstoffverbrauch, CO<sub>2</sub>-Emissionen und Effizienzklasse finden Sie auf Seite 134.







## Spontanität setzt manchmal jahrelange Arbeit voraus.

### Design Extérieur.

Wir haben die Performance des Boxster neu definiert. Haben definiert, wie der Roadster der Zukunft aussieht. Und so ein Symbol der Unabhängigkeit geschaffen. Wie seine großen Vorbilder. Eines davon: der 550 Spyder. Ein Porsche, der noch immer für das Gefühl steht, wirklich frei zu sein.

Die vertikale Scheinwerferlinie zitiert das Porsche Rennerbe der 60er und 70er Jahre – und führt es in die Zukunft. Groß dimensionierte Lufteinlässe verleihen der Front einen kraftvollen Ausdruck. Die Seitenlinie verdeutlicht vor allem eins: unbändigen Vorwärtsdrang.

Der lange Radstand, die nach vorne gezogene Windschutzscheibe und das geschlossenen sehr flach verlaufende Verdeck unterstreichen die keilförmig gestreckte Silhouette. Stilbildend: große Räder bis 20 Zoll und eine breite Spur. Betont durch die ausgeprägten Kotflügel. Zusammen mit den seitlichen Lufteinlässen unter-

streichen sie außerdem das Mittelmotorkonzept – und wecken Erinnerungen an den 718 RS 60 Spyder.

Der dynamische Einzug an den Türen verbessert die Anströmung der seitlichen Lufteinlässe. Oben läuft er in einer präzisen Längskante aus, unten in einem kraftvollen Schweller.

Selbst unter den Porsche Modellen etwas Besonderes: die präzisen Kanten, die in einer eleganten Linie über die Kotflügel zum Heck laufen. Ein weiteres Highlight am Heck: der Flügel. Er fährt bei 120 km/h automatisch aus – und reduziert den Auftrieb. Im eingefahrenen Zustand geht er in die Form der ausdrucksvollen Heckleuchten in LED-Technik über. Rückfahr-

und Nebelschlussleuchte sind effektiv in der Mitte unterhalb des Heckflügels angeordnet.

Das Heckunterteil mit dem mittig integrierten Edelstahlrohr – beim Boxster S und Boxster GTS zweiflutig – rundet das kraftvolle Design der Heckpartie ab.

Fassen wir zusammen: Der Boxster zitiert große Vergangenheit. Gleichzeitig interpretiert er den Roadster völlig neu – mit deutlichem Blick nach vorne. Jeder Muskel ist definiert und austrainiert. Wartet nur darauf, den Fahrer endlich in Bewegung zu versetzen.

## Wie unabhängig sind wir wirklich? Eine Frage der inneren Einstellung.

### Design Interieur.

Man könnte es Konzeptharmonie nennen. Oder einfach extrem konsequent. Oder beides: Das Interieur der Boxster Modelle führt weiter, was das Äußere verspricht. Leicht, schlank und straff ordnet sich alles einem Ziel unter: dem Drang nach vorne.

Das intelligente Bedienkonzept und die klare Logik in der Anordnung der Schalter unterstützen die reine Konzentration auf die Straße. Die ansteigende Mittelkonsole integriert den Fahrer perfekt in das Fahrzeug. Der Gedanke: sportlich kurze

Schaltwege für schnelles, ergonomisches Schalten. Ein Prinzip von der Rennstrecke – für die Serie.

Die Dynamik der Mittelkonsole findet sich in den Türen wieder: Die Türzuziehgriffe nehmen die Kontur auf und integrieren sie in das eigenständige Türdesign. Schwungvoll und praktisch: die Türablagefächer.

Natürlich sitzt der Fahrer sportwagentypisch tief – im Boxster und Boxster S auf dem serienmäßigen Sportsitz, im Boxster GTS auf dem Sportsitz Plus.

Die athletischen Ausmaße der Boxster Modelle ermöglichen dabei eine neue Innenraumarchitektur. Resultat: viel Freiraum, Leichtigkeit und ein – für einen Roadster – hohes Maß an Beinfreiheit.

Bereit für die Unabhängigkeit? Das Zündschloss liegt – natürlich – links. Die Hände schließen sich um ein griffiges Sportlenkrad im 3-Speichen-Design. Für den Boxster charakteristisch: die 3 Rundinstrumente, die Sie mit allen wichtigen Informationen versorgen.

Zusammengefasst: Die Kraft, die Linie, das gesamte Design – alles zielt in Fahrtrichtung. Oder anders: Der Boxster macht Ernst. Ernsthaft viel Spaß.

1 Boxster S mit Naturlederausstattung granatrot, SportDesign Lenkrad und weiteren Individualausstattungen









**Keinen Schritt zurück.  
Höchstens, um Anlauf zu nehmen.**

**Boxster.**

Ein Roadster ist nicht einfach ein Auto. Der Boxster ist nicht einfach ein Roadster. Sondern ein Sportwagen, der den Fahrer näher zur Straße bringt. Näher ans echte Leben. Und näher zu sich selbst.

Das präzise arbeitende Fahrwerk in Leichtbauweise sorgt für eine beeindruckende Fahrdynamik, nahezu ohne Wank- und

Nickbewegungen. Oder kurz: für mehr Fahrkomfort und Sicherheit.

Für den Kontakt zur Straße sorgen die 18-Zoll Boxster Räder. Ihr markantes 5-Speichen-Design gibt den Blick frei auf die dahinterliegende Bremsanlage mit schwarzen 4-Kolben-Aluminium-Monoblock-Festsätteln. Den Druck aller 4 Reifen

haben Sie dank des Reifendruckkontrollsystems (RDK) immer im Blick.

Die großen Lufteinlässe zeugen von Charakter. Unverkennbar Porsche: der Sound, der das mittige Endrohr aus gebürstetem Edelstahl verlässt.

Im Innenraum kommen hochwertige und stilvolle Materialien zum Einsatz. Der Lenkradkranz, Schalt- bzw. Wählhebel sowie die Türgriffeinlage sind mit Leder bezogen. Silberfarbene Details unterstützen das edle Ambiente – so z. B. an der Zierblende der Schalttafel, an den Rahmen der Seiten- und Mitteldüsen und an der Mittelkonsole.

Schlank, durchtrainiert, athletisch: Gene, die aus dem Motorsport stammen. Die typisch für die Porsche Familie sind – und unverzichtbar für die Faszination Sportwagen. Sie machen den Boxster zum Sportler unter den Roadstern. So wird Fahrdynamik – offen wie geschlossen – zum Synonym reiner Lebensfreude.



### Motorisierung Boxster.

Sein 2,7-Liter-6-Zylinder-Boxermotor mit Benzindirekteinspritzung (DFI) und VarioCam Plus liefert 195 kW (265 PS) bei 6.700 1/min. Maximales Drehmoment: 280 Nm zwischen 4.500 1/min und 6.500 1/min. Höchstgeschwindigkeit: 264 km/h. Mit dem serienmäßigen, präzise abgestuften 6-Gang-Schaltgetriebe beschleunigt der Boxster in

gerade einmal 5,8 s aus dem Stand auf 100 km/h. Mit dem optionalen 7-Gang Porsche Doppelkupplungsgetriebe (PDK) sind es 5,7 s von 0 auf 100 km/h und eine Höchstgeschwindigkeit von 262 km/h. In Verbindung mit PDK und der Launch Control des optionalen Sport Chrono Pakets (S. 59) kann sogar in 5,5 s von 0 auf 100 km/h beschleunigt werden.

Die Angaben zu Kraftstoffverbrauch, CO<sub>2</sub>-Emissionen und Effizienzklasse finden Sie auf Seite 134.

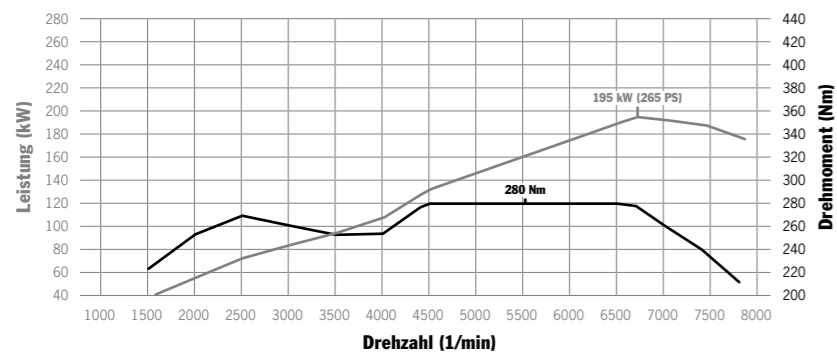

Boxster: 195 kW (265 PS) bei 6.700 1/min, 280 Nm zwischen 4.500 und 6.500 1/min





**Das Leben braucht kein Standby.**

**Boxster S.**

Man kann gar nicht intensiv genug leben. Und sollte nicht im Standby auf die nächste Kurve warten. Das ist die Kernbotschaft des Boxster S.

Er steht für eine Fahrdynamik in Reinform. Das Fahrwerk in Leichtbauweise ist auf die hohe Leistung des Motors abgestimmt.

Noch mehr Agilität und Fahrspaß bei mehr Traktion und Kontrolle bieten das optionale Aktivfahrwerk Porsche Active Suspension Management (PASM) sowie das ebenfalls optionale Porsche Torque Vectoring (PTV). So holen Sie mit dem Boxster S noch mehr aus jeder Kurve.

Außergewöhnlich kraftvoll für einen Roadster: die serienmäßigen 19-Zoll Boxster S Räder aus Leichtmetall im Doppelspeichendesign. Für die notwendige Sicherheit sorgen 4-Kolben-Aluminium-Monobloc-Festsattelbremsen. Der Durchmesser der vorderen Bremsscheiben ist um 15 mm größer als beim Boxster. Die

Bremssättel sind rot. Bremsperformance aus dem Rennsport bietet die optional erhältliche Porsche Ceramic Composite Brake (PCCB).

Bi-Xenon-Scheinwerfer sind beim Boxster S Serie. Optisch und akustisch überzeugt das mittig angeordnete zweiflutige Doppelendrohr aus gebürstetem Edelstahl.

Und innen? Beim Boxster S sind die Armauflage der Türverkleidung und der Deckel des Ablagefachs der Mittelkonsole zusätzlich mit Leder bezogen. Der Drehzahlmesser hat ein aluminiumfarbenes Zifferblatt.

Der Boxster S interpretiert das athletische Konzept, das den Boxster im Roadstersegment hervorhebt, noch vehementer. Mit einer Technik, die darauf ausgelegt ist, ihn unmittelbar zu erleben, ohne Verzögerung, ohne Standby.



### Motorisierung Boxster S.

Sein 3,4-Liter-6-Zylinder-Boxermotor mit Benzindirekteinspritzung (DFI) und VarioCam Plus liefert satte 37 kW (50 PS) und 80 Nm mehr als der Motor des Boxster – und damit 232 kW (315 PS) bei 6.700 1/min. Maximales Drehmoment: 360 Nm. Es liegt von 4.500 1/min bis 5.800 1/min an. Von 0 auf 100 km/h in 5,1 s. Der maximale Vorwärtsdrang: 279 km/h.

Die Fahrdynamik des Boxster S lässt sich noch steigern. Mit dem optionalen Porsche Doppelkupplungsgetriebe (PDK) erreicht der Boxster S die 100 km/h in 5,0 s. Die Höchstgeschwindigkeit liegt bei 277 km/h. Mit der Launch Control des auf Wunsch erhältlichen Sport Chrono Pakets wird die Beschleunigungszeit von 0 auf 100 km/h auf nur 4,8 s reduziert.

Die Angaben zu Kraftstoffverbrauch, CO<sub>2</sub>-Emissionen und Effizienzklasse finden Sie auf Seite 134.

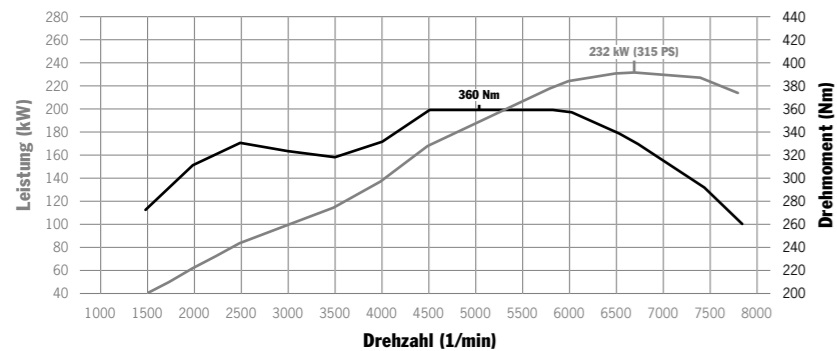

Boxster S: 232 kW (315 PS) bei 6.700 1/min, 360 Nm zwischen 4.500 und 5.800 1/min







**Echten Rock 'n' Roll gibt es nur Open Air.**

**Boxster GTS.**

Unter freiem Himmel erleben wir Legenden. Rocklegenden. Rennsportlegenden. Legendäre Emotionen, die sich in unser Herz brennen und unter die Haut gehen. Wir wollen mehr davon. Aber geht es noch intensiver? Die Antwort unserer Ingenieure hat 3 Buchstaben: GTS.

Pure Sportlichkeit – bereits im Stand. Dank eines neu definierten Bugteils

mit charakterstarker Linienführung und groß dimensionierten Lufteinlässen. Bekräftigt durch die GTS spezifischen abgedunkelten Tagfahr- und Positionslichter in LED-Technik. Bi-Xenon-Scheinwerfer inklusive Porsche Dynamic Light System (PDLS) sind Serie, die Innenblenden sind schwarz ausgeführt. Ausdrucksstark: die 20-Zoll Carrera S Räder im dynamischen 10-Speichen-Design.

Die Fahrdynamik beeindruckt. Der Grund: das präzise arbeitende adaptive Fahrwerk in Leichtbauweise. Das serienmäßige Porsche Active Suspension Management (PASM) passt die Dämpferkraft an Fahrweise und -situation an. Zusätzlich liegt die Karosserie um 10 mm tiefer als die des Boxster S.

Am Heck verleihen die markanten abgedunkelten Heckleuchten und das neu gestaltete Heckunterteil der Sportlichkeit des Boxster GTS noch mehr Nachdruck. Der schwarz gehaltene „Boxster GTS“ Schriftzug setzt eine klare Signatur. Der unverkennbare Porsche Sound, der aus dem schwarzen zweiflutigen Sportentrohr dringt, eine akustische. Dank Sportabgasanlage klingt er noch eindringlicher.

Überzeugend auch von innen: Eine Leder- ausstattung in puristischem Schwarz ist Serie. In Verbindung mit dieser kommt zusätzlich Alcantara zum Einsatz: am serienmäßigen SportDesign Lenkrad, am Schalt- bzw. Wählhebel sowie am Schalttafelunterteil, den Türen und der Mittelkonsole. Ebenso an den Mittelbahnen der Sportsitze Plus, deren Kopfstützen

zusätzlich mit gestickten „GTS“ Schriftzügen versehen sind.

Der Boxster GTS. Ein Designklassiker mit verschärftem Freiheitsdrang. Ein Mittelmotor-Sportwagen, der unter die Haut geht. Ein Roadster für das pure Fahrerlebnis. Schon heute eine Legende.









**Vorwärtsdrang**

31



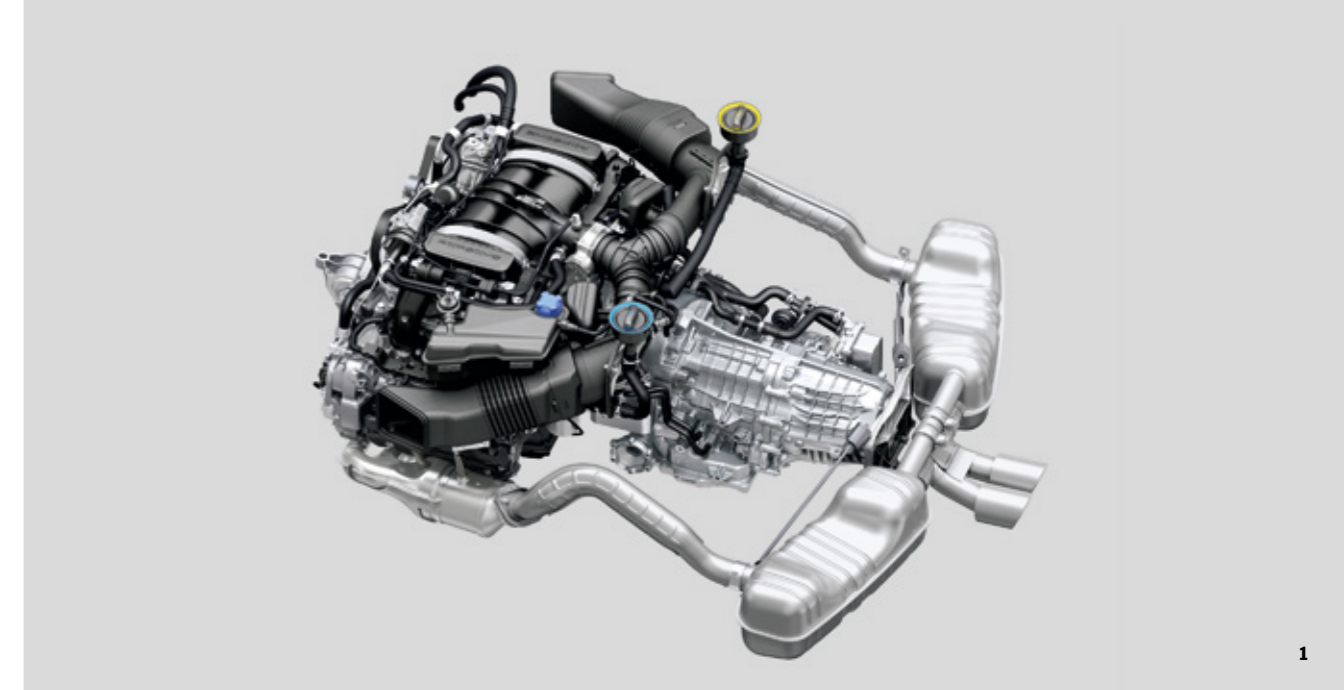

**Man muss die Extreme suchen, um seine Mitte zu finden.**

### Boxermotoren.

Der Mittelmotor in Boxer-Bauweise. Das ist bei Porsche eine Tradition. Und mehr noch: eine Legende.

Eine der berühmtesten: der 550 Spyder. Sein Antrieb sorgte in Verbindung mit intelligentem Leichtbau für überragende Agilität und Kurvendynamik. Die Folge:

unzählige Siege auf den berühmtesten Rennstrecken dieser Welt. In den 60ern setzte der 718 RS 60 Spyder den Siegeszug des mittelmotorbasierten Rennwagens fort. Bei Bergrennen und auf der Langstrecke.

Kurz: Das Mittelmotorkonzept gehört zu Porsche. Und es gehört in den Boxster. Die Vorteile sprechen für sich: Der Schwerpunkt ist tief und zentral, das Gewicht gleichmäßig auf Vorder- und Hinterachse verteilt. Spürbar durch ein ausgewogenes Fahrverhalten und hohe Beweglichkeit, vor allem in Kurven.

Die inneren Werte: hohe Leistung bei vergleichsweise geringen Verbrauchs- und Emissionswerten. Ermöglicht durch Technik von der Rennstrecke – für die Straße. Die Motoren verfügen serienmäßig über VarioCam Plus und Benzindirekteinspritzung (DFI). Und über Effizienztechnologien

wie Auto Start-Stop, Bordnetzrekuperation oder das erweiterte Thermomanagement. Was wir dem Boxermotor noch mitgegeben haben? Mehr Agilität. Ein Druck auf die serienmäßige SPORT Taste in der Mittelkonsole – und der Motor wird noch

dynamischer, liefert noch extremeren Fahrspaß.

1 Motor, Getriebe und Abgasanlage Boxster S

Die Angaben zu Kraftstoffverbrauch, CO<sub>2</sub>-Emissionen und Effizienzklasse finden Sie auf Seite 134.

**Direct Fuel Injection (DFI).**

Die Boxster Modelle verfügen serienmäßig über Benzindirekteinspritzung (DFI). Mehrlochinjektoren spritzen den Kraftstoff direkt und millisekundengenau in den Brennraum ein. DFI verbessert zudem die innere Kühlung des Brennraums durch die Gemischbildung direkt im Zylinder. Die höhere Verdichtung bringt mehr Leistung – bei gleichzeitig besserem Wirkungsgrad der Motoren.

**VarioCam Plus.**

VarioCam Plus ist ein 2-in-1-Motorkonzept zur elektronischen Verstellung der Einlassnockenwellen sowie zur Schaltung des Ventilhubes der Einlassventile. Das System

unterscheidet zwischen normaler Alltags- und maximaler Leistungsanforderung und stellt sich auf die jeweiligen Bedingungen ein.

Ergebnis: spontane Beschleunigung und ruhiger Motorlauf bei vergleichsweise niedrigem Verbrauch.

**Integrierte Trockensumpfschmierung.**

Die integrierte Trockensumpfschmierung dient der sicheren Ölversorgung – auch bei sportlicher Fahrweise und hoher Querschleunigung. Darüber hinaus übernimmt sie zusätzliche Kühlfunktionen. Die elektronisch bedarfsgeregelte Ölpumpe senkt außerdem den Kraftstoffverbrauch und verringert somit die Abgasemissionen.

**Thermomanagement.**

Durch eine gezielte Steuerung der Wärmeströme und durch bedarfsgerechte, stufenweise Zuschaltung der verschiedenen Kühlkreisläufe heizen sich der Motor und das Getriebe schneller auf. Das reduziert die Reibung – und damit den Kraftstoffverbrauch und die CO<sub>2</sub>-Emissionen. Zudem bewirkt das Thermomanagement bei sportlicher Fahrweise eine Absenkung des Temperaturniveaus, um eine hohe Performance zu ermöglichen.

Die Angaben zu Kraftstoffverbrauch, CO<sub>2</sub>-Emissionen und Effizienzklasse finden Sie auf Seite 134.





#### Motormanagement.

Die Motorelektronik sorgt dafür, dass der Motor unter allen Betriebsbedingungen optimal arbeitet. Sie regelt alle dem Motor direkt zugeordneten Funktionen und Baugruppen. Das Ergebnis: ein Optimum an Leistung und Drehmoment bei vergleichsweise niedrigen Verbrauchs- und Emissionswerten.

#### SPORT Taste.

Mit der serienmäßigen SPORT Taste in der Mittelkonsole können Sie den Sportmodus aktivieren. Damit steigern sich Spontanität und Fahrspaß – auf Knopfdruck. Der Motor reagiert direkter auf Gaspedalimpulse, der Drehzahlsteller wird härter eingestellt und die Motordynamik wird rennsportartig. Gleichzeitig

wird die Auto Start-Stop-Funktion deaktiviert.

Mit dem optionalen Porsche Doppelkupplungsgetriebe (PDK) verschieben sich die Schaltpunkte in den oberen, noch sportlicheren Drehzahlbereich. Die Schaltzeiten werden kürzer, die Schaltvorgänge straffer und unmittelbarer – bei Rückschaltungen

mit Zwischengasfunktion begleitet von einem emotionalen Motorsound. Der Segelmodus (S. 42) wird automatisch deaktiviert.

#### Auto Start-Stop-Funktion.

Die in den Boxster Modellen serienmäßige Auto Start-Stop-Funktion schaltet den Motor ab, wenn Sie z. B. an einer Ampel

warten, den Gang herausnehmen und das Kupplungspedal lösen. Bei Fahrzeugen mit Porsche Doppelkupplungsgetriebe (PDK) genügt es, in einer Wartesituation die Bremse zu betätigen. Die Audio- und Kommunikationssysteme laufen trotz Motorabschaltung weiter.

Treten Sie die Kupplung bzw. lösen Sie die Bremse, startet das System den Motor wieder. Dies sorgt unterm Strich vor allem im Stadtverkehr oder bei Stau auf der Autobahn für geringeren Kraftstoffverbrauch.

#### Bordnetzrekuperation.

Eine weitere Funktion zur Effizienzsteigerung in den Boxster Modellen ist die Bordnetzrekuperation. Dabei wird die Batterie vor allem während der Bremsphasen über den Generator geladen. Beim Beschleunigen dagegen steht die volle Leistung des Verbrennungsmotors zur Verfügung, da die elektrischen Systeme

in dieser Zeitspanne größtenteils durch die zuvor in der Batterie gespeicherte Energie versorgt werden.

- 1 SPORT Taste
- 2 Auto Start-Stop-Taste

Die Angaben zu Kraftstoffverbrauch, CO<sub>2</sub>-Emissionen und Effizienzklasse finden Sie auf Seite 134.



#### Abgasanlage.

Pro Zylinderreihe verfügen die Boxster Modelle über eine separate Abgasanlage aus Edelstahl. Integrierte Katalysatoren und 4 korrespondierende Lambda-Sonden kommen zum Einsatz, um die Emissionen gering zu halten. Die Anlage mündet nach den jeweiligen Endschalldämpfern in ein Verbindungsrohr und ein – beim Boxster S und Boxster GTS zweiflutiges – Endrohr.

#### Sportabgasanlage.

Serie im Boxster GTS und optional für Boxster und Boxster S: die schaltbare Sportabgasanlage mit zweiflutigem Sportendrohr in eigenständigem Design. Beim Boxster GTS in Schwarz gehalten. Für einen noch intensiveren Sportwagen-sound auf Knopfdruck.

- 1 Serienendrohr Boxster
- 2 Serienendrohr Boxster S
- 3 Serienendrohr Boxster GTS



Die Angaben zu Kraftstoffverbrauch, CO<sub>2</sub>-Emissionen und Effizienzklasse finden Sie auf Seite 134.





1



2



3

**Sie wollten doch schalten und walten,  
wie es Ihnen gefällt.**

### **Kraftübertragung.**

#### **6-Gang-Schaltgetriebe.**

Serienmäßig erfolgt die Kraftübertragung bei den Boxster Modellen über ein leichtgängiges, präzises und optimal auf die jeweilige Motorcharakteristik abgestimmtes 6-Gang-Schaltgetriebe. Die Schaltwege sind kurz, die Schaltkräfte niedrig. Für ein sportliches, direktes Fahrerlebnis. Die Hochschaltanzeige im mittleren Rundinstrument hilft, den Verbrauch zu senken.

#### **Porsche Doppelkupplungsgetriebe (PDK).**

Auf Wunsch erhalten Sie für die Boxster Modelle das 7-Gang Porsche Doppelkupplungsgetriebe (PDK) mit manuellem und Automatikmodus. Die Vorteile: sehr hohe Anfahrperformance, extrem schnelle Gangwechsel ohne Zugkraftunterbrechung, bessere Beschleunigungswerte gegenüber dem Schaltgetriebe, sehr kurze Reaktionszeiten, ein niedriger Verbrauch sowie ein deutlicher Komfortgewinn.

Das PDK besteht aus 2 in einem gemeinsamen Gehäuse montierten Teilgetrieben. 2 Teilgetriebe erfordern 2 Kupplungen. Die Doppelkupplung verbindet diese beiden Teilgetriebe über 2 separate Antriebswellen abwechselnd kraftschlüssig mit dem Motor. Die Kraft des Motors fließt so über ein Teilgetriebe und eine Kupplung, während der nächste Gang im zweiten Teilgetriebe bereits eingelegt ist. Beim Gangwechsel wird die eine Kupplung geöffnet und die andere gleichzeitig geschlossen. Für Gangwechsel in Millisekunden.

- 1 Schalthebel 6-Gang-Schaltgetriebe
- 2 PDK Wählhebel
- 3 PDK Schiebetasten am Multifunktionslenkrad

Die Angaben zu Kraftstoffverbrauch, CO<sub>2</sub>-Emissionen und Effizienzklasse finden Sie auf Seite 134.



Mit aktivierter SPORT Taste spielt das PDK seine Vorteile voll aus: beispielsweise durch eine noch spontanere Umsetzung der Gaspedalstellung, kürzere Schaltzeiten und schnell aufeinanderfolgende Schubrückschaltungen mit Zwischengas, z.B. beim Anbremsen vor einer Kurve – immer begleitet von einem emotionalen Motorsound.

In Verbindung mit dem optionalen Sport Chrono Paket, beim Boxster GTS Serie, werden die Schaltzeiten des PDK noch kürzer, die Schaltvorgänge sportlicher. Darüber hinaus stehen Ihnen weitere

Schaltstrategien zur Verfügung – für kompromisslosen Fahrspaß.

#### **Segeln.**

In Verbindung mit dem Porsche Doppelkupplungsgetriebe (PDK) ist in bestimmten Fahrsituationen das sogenannte Segeln möglich. Dabei wird der Motor abgekoppelt und dadurch seine Bremswirkung vermieden. So kann das Fahrzeug seine Bewegungsenergie optimal nutzen und über eine längere Strecke rollen. Das senkt den Verbrauch spürbar. Ohne Einbußen bei Komfort oder Sportlichkeit.

Die Angaben zu Kraftstoffverbrauch, CO<sub>2</sub>-Emissionen und Effizienzklasse finden Sie auf Seite 134.









**Freiheitsliebe ist noch lange kein Grund abzuheben.**

## **Fahrwerk.**

Wer aus dem Alltag ausbrechen will, sollte die Bodenhaftung nicht verlieren.

Das Fahrwerk der Boxster Modelle ist hervorragend auf die hohe Leistung der Motoren abgestimmt. Die Achsbauteile bestehen größtenteils aus Aluminium – und halten so das Fahrzeuggewicht und das Gewicht der ungefederten Massen niedrig. Das Ergebnis: beeindruckende Fahrdynamik, nahezu ohne Wank- oder Nickbewegungen, bei hohem Komfort, hoher Sicherheit und vergleichsweise niedrigem Verbrauch.

Die Spurweite der Boxster Modelle ist breit und der Radstand lang. Das steigert die Stabilität. Zum Einsatz kommen Leichtbau-Federbeinachsen mit einzeln an Längs- und Querlenkern aufgehängten Rädern. Der Querträger an der Vorderachse ist crash- und steifigkeitsoptimiert.

Was Sie davon haben? Gewinn. An Spurtreue, Lenkpräzision und sportlichem Handling. Und eine Agilität, die aus jeder Kurve ein unvergleichliches Erlebnis macht.

### **Porsche Active Suspension Management (PASM).**

Das optionale bzw. für den Boxster GTS serienmäßige PASM ist ein elektronisches System zur Verstellung der Stoßdämpfer. Es regelt aktiv und kontinuierlich die Dämpferkraft – abhängig von Fahrweise und Fahrsituation – für jedes einzelne Rad. Zusätzlich ist die Karosserie um 10 mm abgesenkt.

Das System ist im Hintergrund immer aktiv und unterstützt Sie automatisch,





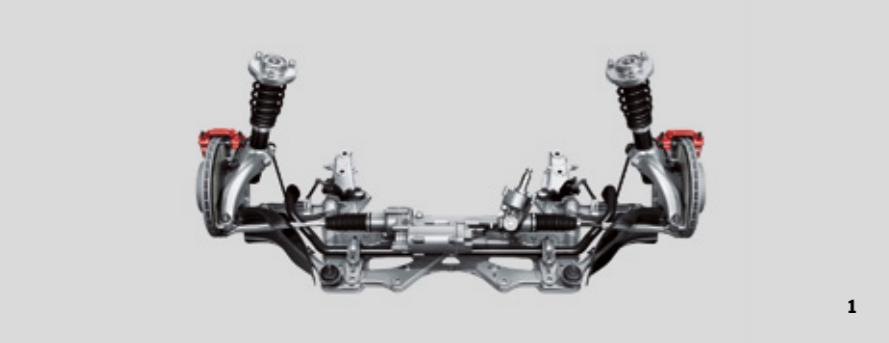

1



2



ohne dass Sie es extra einschalten müssen. Allerdings können Sie es auf Knopfdruck an Ihre gewünschte Fahrweise anpassen. Dafür stehen Ihnen 2 Programme zur Verfügung: Im Normalmodus ist

die Dämpfung sportlich-komfortabel, im Sportmodus sportlich-straft. Je nach gewähltem Modus ist das PASM damit komfortabler oder sportlicher als das Serienfahrwerk – für optimalen Fahrbahn-

kontakt jedes einzelnen Rades und noch weniger Wank- und Nickbewegungen. Spürbares Ergebnis für Sie: mehr Fahrstabilität, mehr Fahrspaß, mehr Performance.

**Lenkung.** Die Boxster Modelle verfügen über eine elektromechanische Lenkung. Das Lenkverhalten ist – bei variabler Lenkübersetzung – Porsche typisch präzise und direkt.

Und das bei hoher Effizienz: Der Elektromotor verbraucht nur dann Energie, wenn tatsächlich ein Lenkeingriff stattfindet. Darüber hinaus ist durch den Entfall des Hydrauliköls keine Wartung mehr nötig.

Die optional erhältliche geschwindigkeitsabhängige Lenkunterstützung (Servolenkung Plus) erleichtert das Rangieren und das Einparken und sorgt dadurch für noch mehr Komfort.

1 Vorderachse Boxster S  
2 Hinterachse Boxster S



### Räder und Reifendruckkontrollsystem (RDK).

Performance braucht Standfestigkeit. Deshalb steht der Boxster serienmäßig auf 18-Zoll-Leichtmetallrädern. Beim Boxster S sorgen 19-Zoll-Räder im klassischen 5-Speichen-Design für eine feste Verbindung von Fahrzeug und Straße. Der Boxster GTS unterstreicht seine Bodenhaftung mit 20-Zoll Carrera S Rädern im dynamischen 10-Speichen-Design.

Auf Wunsch erhalten Sie aus dem Individualangebot weitere Räder in Dimensionen bis 20 Zoll.

Das Reifendruckkontrollsystem (RDK) ist Serie. Es warnt mittels Anzeige im Display des Bordcomputers bei zu geringem Reifendruck. Der Fahrer kann den Druck aller 4 Reifen im Bildschirm des Kombi-instruments prüfen.

Die Aktualisierung erfolgt schnell und zuverlässig nach jedem Motorstart, nach jeder Reifenbefüllung und nach jedem Radwechsel. Für Ihre Sicherheit und für hohen Komfort.

- 1 18-Zoll Boxster Rad
- 2 19-Zoll Boxster S Rad
- 3 20-Zoll Carrera S Rad







#### **Bremsen.**

Ein Ausdruck von Performance sind hervorragende Beschleunigungswerte. Wir denken dabei an die positive und an die negative Beschleunigung. Deshalb setzt Porsche traditionell auch Maßstäbe bei Verzögerung und Standfestigkeit: Die Bremsleistung beträgt ein Mehrfaches der Motorleistung.

In den Boxster Modellen kommen 4-Kolben-Aluminium-Monobloc-Festsattelbremsen zum Einsatz. Diese Bauweise zeichnet sich durch hohe Formstabilität und ein niedriges Gewicht aus. Für besonders schnelles und leichtes Ansprechverhalten. Auch im Dauereinsatz. Das Bremsenbelüftungssystem mit Bremsluftspoiler an der Vorder- und Hinterachse optimiert die Bremsenkühlung zusätzlich.

Dem Vorwärtsdrang der Boxster Modelle tragen auch die innenbelüfteten Bremsscheiben Rechnung: Ihr Durchmesser ist beim Boxster S und Boxster GTS vorne mit 330 mm um 15 mm größer als beim Boxster. Hinten beträgt der Durchmesser bei allen Modellen 299 mm. Für ein besseres Bremsverhalten bei Nässe sind die Bremsscheiben gelocht.

#### **Porsche Ceramic Composite Brake (PCCB).**

Motorsportlerprobt: die auf Wunsch erhältliche Porsche Ceramic Composite Brake (PCCB). Die gelochten Keramikbremsscheiben haben einen Durchmesser von 350 mm vorne und hinten, für noch höhere Bremsleistung.

Der Einsatz von gelb lackierten 6-Kolben-Aluminium-Monobloc-Festsätteln an der Vorderachse und 4-Kolben-Aluminium-Monobloc-Festsätteln an der Hinterachse sorgt für sehr hohen und vor allem konstanten Bremsdruck. Besonders bei hoher Beanspruchung bestehen günstige Voraussetzungen für einen kurzen Bremsweg.

Der entscheidende Vorteil der Keramikbremsanlage liegt im extrem niedrigen Gewicht der Bremsscheiben: Sie sind etwa 50% leichter als Grauguss-scheiben vergleichbarer Bauart und Dimensionierung. Das macht sich nicht nur bei Fahrleistung und Verbrauch positiv bemerkbar, sondern reduziert auch die ungefederten und rotatorischen Massen. Folge: eine bessere Bodenhaftung sowie gesteigerter

Fahr- und Abrollkomfort vor allem auf unebenen Straßen.

Neben den regulären Wartungsumfängen im Rahmen der Standardwartungsintervalle sind bei Rundstreckenbetrieb zusätzliche Wartungen durchzuführen.

#### **Elektrische Parkbremse.**

Die elektrische Parkbremse, die Sie manuell aktivieren und deaktivieren können, löst sich beim Anfahren – mit angelegtem Sicherheitsgurt – selbständig. Eine Hold-Funktion ist serienmäßig. Sie unterstützt ein ruck- und rollfreies, komfortables Anfahren am Hang.

- 1 Serienbremse Boxster
- 2 Serienbremse Boxster S und Boxster GTS
- 3 Porsche Ceramic Composite Brake (PCCB)





**Porsche Stability Management (PSM).**

Das Porsche Stability Management (PSM) ist Serie. Es sorgt automatisch für Stabilität im fahrdynamischen Grenzbereich. Sensoren ermitteln permanent Fahrtrichtung, Fahr- und Giergeschwindigkeit sowie Querbearbeitung. Daraus errechnet PSM die tatsächliche Bewegungsrichtung.

Weicht sie von der gewünschten Spur ab, initiiert es gezielte Bremsvorgänge an einzelnen Rädern. Und trägt so zur Stabilisierung des Fahrzeugs bei.

Beim Beschleunigen auf unterschiedlichen Oberflächen verbessert PSM durch die Funktionen automatisches Bremsendiffe-

renzial (ABD) und Antriebsschlupfregelung (ASR) die Traktion. Für mehr Agilität und Sicherheit. Das integrierte ABS ist für kurze Bremswege optimiert.

Sie möchten es noch sportlicher? PSM lässt sich abschalten – zu Ihrer Sicherheit wird das Fahrzeug beim Bremsen aber im

ABS-Regelbereich auch bei abgeschaltetem PSM stabilisiert. ABS und ABD bleiben permanent aktiv. Ebenfalls im PSM enthalten: die Motor-Schleppmoment-Regelung (MSR), die Vorbefüllung der Bremsanlage und der Bremsassistent. Gehen Sie abrupt vom Gas, versetzt PSM das Bremssystem in erhöhte Bereitschaft: Durch die

Vorbefüllung der Bremsanlage legen sich die Bremsbeläge leicht an die Scheiben an. Die maximale Bremsleistung wird so schneller erreicht. Der Bremsassistent stellt beim Erkennen einer Notbremsung den zur maximalen Verzögerung nötigen Bremsdruck her.

Kurz: PSM erhöht Fahrstabilität und Sicherheit – und bietet zugleich die Agilität, die Sie von einem Porsche erwarten.



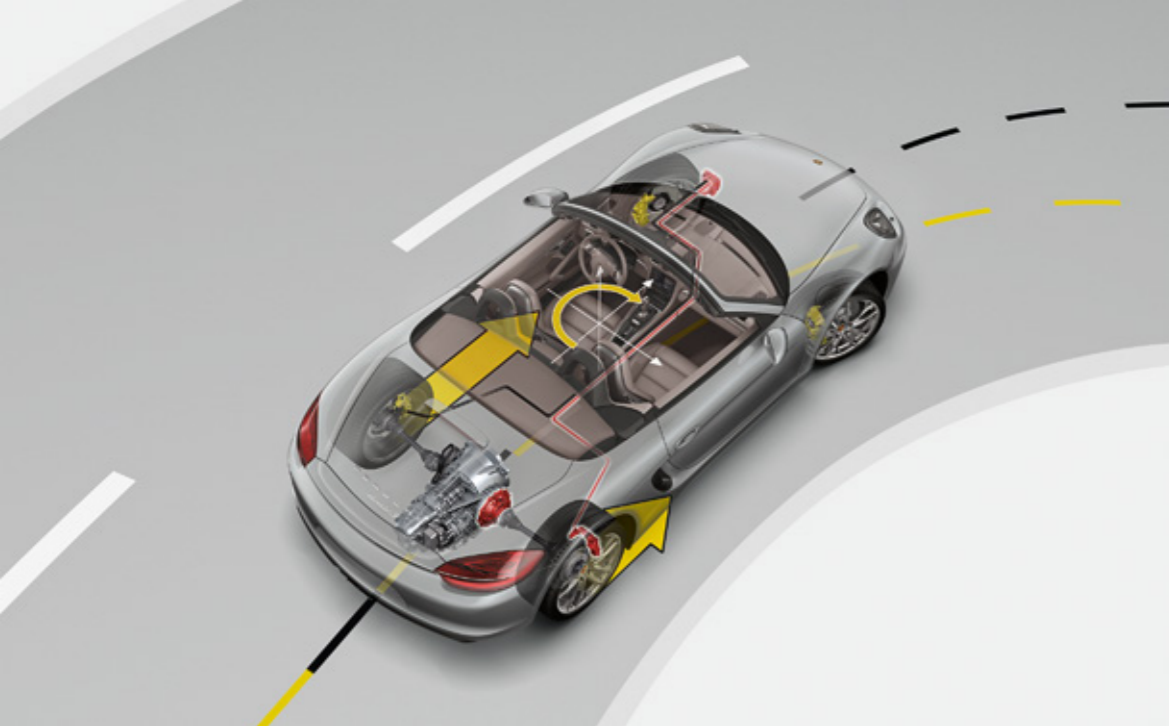

**Porsche Torque Vectoring (PTV).**

Das optional erhältliche System zur Steigerung der Fahrdynamik und Stabilität arbeitet mit einer variablen Momentenver-

teilung an den Hinterrädern sowie einer mechanischen Hinterachs-Quersperre. Bei dynamischer Fahrweise wird mit dem Einschlagen der Lenkung das kurveninnere Hinterrad leicht abgebremst. Für einen

zusätzlichen Drehimpuls in die eingeschlagene Richtung.

Das Ergebnis ist ein direktes und dynamisches Einlenken in die Kurve.

Bei niedrigen und mittleren Geschwindigkeiten erhöht PTV die Agilität und die Lenkpräzision deutlich. Bei hohen Geschwindigkeiten sowie beim Herausbeschleunigen aus Kurven sorgt die Hinterachs-Quersperre

zusätzlich für mehr Fahrstabilität und Traktion. Auch auf unterschiedlichen Fahrbahnoberflächen sowie bei Nässe und Schnee.

Ergebnis: hohe querdynamische Fahrzeugstabilisierung. Hohe Traktion. Hohe Kurvendynamik bei jeder Geschwindigkeit mit präzisiertem Einlenk- und ausgeglichenem

Lastwechselverhalten. Und natürlich – typisch Boxster – besonders viel Spaß in Kurven.





**Wenn man sich alle Zeit der Welt nehmen kann, warum dann nicht die beste?**

### **Sport Chrono Paket.**

Zeit ist kostbar – jede Hundertstelsekunde. Mit dem für Boxster und Boxster S optional erhältlichen und im Boxster GTS serienmäßigen Sport Chrono Paket nutzen Sie sie noch besser: Denn es stimmt Gaspedal-kennlinie, Ansprechverhalten und Fahrverhalten noch sportlicher ab.

Seine Bestandteile: dynamische Getriebe-lager, eine Performance-Anzeige, eine digitale und analoge Stoppuhr sowie die SPORT PLUS Taste. Wird diese aktiviert, schaltet das optionale Porsche Active Suspension Management (PASM), Serie beim Boxster GTS, in den Sportmodus: für eine härtere Dämpfung und ein direkteres Einlenken. Und einen noch intensiveren Straßenkontakt.

Die Eingriffe des PSM erfolgen jetzt später. Das Einbremsen in Kurven wird spürbar agiler: PSM lässt nun eine noch sportlichere Fahrweise beim Anbremsen und Herausbeschleunigen zu. Noch mehr Agilität bietet der SPORT PLUS Modus bei ausgeschaltetem PSM. Es bleibt zur Sicherheit jedoch stets im Hintergrund verfügbar und greift ein, wenn sich das Fahrzeug im ABS-Regelbereich befindet.

Für noch sportlichere Schaltvorgänge wird die Zwischengasfunktion aktiviert. Ein gesteuerter Gasstoß sorgt für ruhige Lastwechsel. Für mehr Stabilität und noch emotionalere Gangwechsel.

In Verbindung mit dem optionalen Porsche Doppelkupplungsgetriebe (PDK) verfügt das Sport Chrono Paket über 2 zusätzliche Funktionen. Für Sportlichkeit an der Grenze zum Rennsport. Die erste Funktion – Launch Control – sorgt für eine rennstartähnliche Anfahrbeschleunigung.

Die zweite Funktion ist die Schaltstrategie Rennstrecke. Das PDK ist jetzt auf sehr kurze Schaltzeiten, optimale Schaltpunkte und Drehmomentüberhöhung während der Schaltvorgänge ausgelegt – für maximale Beschleunigung. Mit Schubrückschaltungen und Zwischengas für kompromisslosen Fahrspaß mit spürbar aktiven Schaltvorgängen.

Eine zusätzliche Anzeige im Lenkrad bzw. Kombiinstrument informiert über die Aktivierung der SPORT Tasten sowie der Launch Control beim PDK. Für die Anzeige, Speicherung und Auswertung von Rundenzeiten sowie Zeiten alternativer Strecken wird das optionale Porsche Communication Management (PCM) um eine entsprechende Darstellung erweitert. Sie zeigt Gesamtfahrzeit, gefahrene Strecke der aktuellen Runde sowie die bisherige Rundenzahl und die jeweils erreichten Rundstreckenzeiten an.

- 1 Sport Chrono Anzeige am Sportlenkrad i. V. m. PDK
- 2 Sport Chrono Stoppuhr
- 3 SPORT und SPORT PLUS Taste



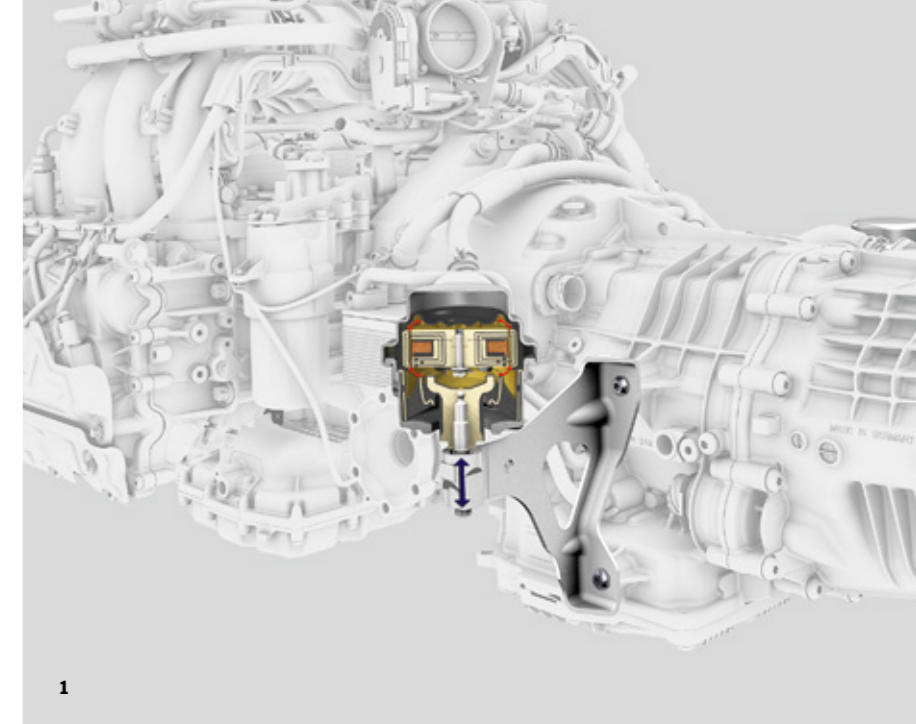

### Dynamische Getriebelager.

Ebenfalls Bestandteil des Sport Chrono Pakets: die dynamischen Getriebelager. Das elektronisch geregelte System minimiert die spürbaren Schwingungen und Vibrationen des gesamten Antriebsstrangs, insbesondere des Motors. Und

es verbindet die Vorteile von harter und weicher Getriebelagerung.

Eine harte Getriebelagerung ist fahrdynamisch optimal, denn sie führt zu hoher Präzision im Fahrverhalten. Weiche Getriebelager hingegen minimieren Schwingun-

gen und Vibrationen. Das erhöht den Komfort bei unebener Fahrbahn, geht jedoch zu Lasten der Fahrdynamik.

Die dynamischen Getriebelager passen ihre Charakteristik an Fahrweise und Fahrbahnbeschaffenheit an. Dafür sorgen

eine Flüssigkeit mit magnetischen Eigenschaften und ein elektrisch erzeugtes Magnetfeld. Spürbare Folge für Sie: Steifigkeit und Dämpfung der Getriebelager passen sich den Bedingungen an. Bei Lastwechseln und in schnellen Kurven wird das Fahrverhalten merklich stabiler. Und

bei gemäßigter Fahrweise steigt der Fahrkomfort dank weicherer Einstellung der dynamischen Getriebelager.

Das Ergebnis: eine unbändige, sportliche Performance in Kurven – und hoher Komfort.

Per SPORT bzw. SPORT PLUS Taste schalten Sie die dynamischen Getriebelager von Normal auf Sport oder Performance. Die Quer- und Längsbeschleunigungswerte können Sie in Verbindung mit dem optionalen PCM im Farbbildschirm des rechten Rundinstruments beobachten.

1 Dynamische Getriebelager





**Weitblick**



**Gilt im Büro wie auf der Straße:  
Performance braucht ein stabiles Konzept.**

**Sicherheit.**

Was auf dem Weg in die Unabhängigkeit erst gar nicht aufkommen sollte: Zweifel. Das Sicherheitskonzept der Boxster Modelle – aktiv und passiv – sorgt für hohen Fahrspaß – und ist zur Stelle, wenn es gebraucht wird.

Sicherheit fängt bei einem präzisen Fahrwerk und Bremsen mit hoher Performance an. Geht weiter über intelligente Regelsysteme wie das Porsche Stability Management (PSM) und kommt schließlich bei einer innovativen Karosseriekonstruktion an, die einen Roadster stabil macht und ihm gleichzeitig Agilität verleiht.

Einem Innenraum, der Sie im Fall der Fälle zuverlässig schützt. Einem durchdachten Lichtkonzept mit leistungsstarken Scheinwerfern. Sowie Assistenzsystemen, die Sie mit den für Ihre Sicherheit notwendigen Informationen versorgen.

**Karosseriekonstruktion.**

Der Rohbau der Boxster Modelle basiert auf einem intelligenten Leichtbauprinzip in Aluminium-Stahl-Verbundbauweise. Der Einsatz unterschiedlicher, präzise verbundener Komponenten macht es möglich, spezifische Materialeigenschaften genau dort zu nutzen, wo sie auch gebraucht

werden. Das bedeutet zum einen hohe Sicherheit für den Fahrer, zum anderen eine erhebliche Gewichtsersparnis gegenüber dem Rohbau des Vorgängermodells. So besteht der Rohbau der Türen, des Kofferraumdeckels und der Heckklappe aus Aluminium.

Die Verformungszonen an Bug und Heck sind mit integrierten Leichtmetallstoßfängern versehen. Prallelemente unterstützen zusätzlich die Sicherheit. Zum Schutz der Insassen werden an wichtigen Stellen des Innenraums Polsterungen aus energieaufnehmenden Materialien eingesetzt.





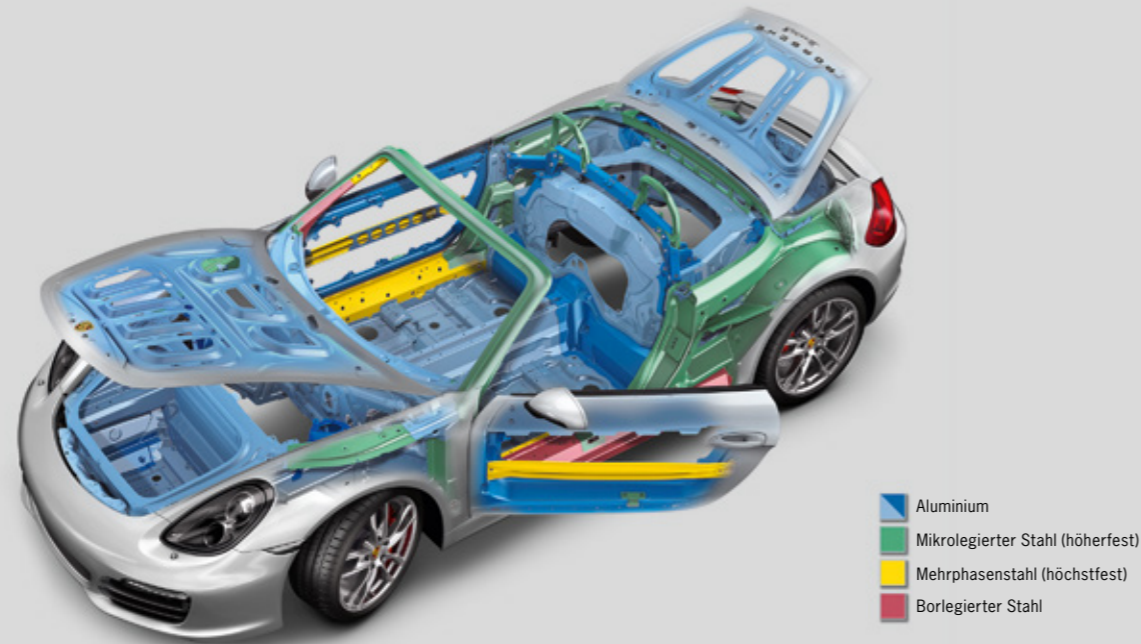

- Aluminium
- Mikrolegierter Stahl (höherfest)
- Mehrphasenstahl (höchstfest)
- Borlegierter Stahl

1

### Überrollschutz.

Der zweiteilige Überrollschutz sichert den Überlebensraum bei einem Überschlag oder Seitenaufprall. Der vordere Überrollschutz besteht aus höherfestem und höchstfestem Stahl. Die hinteren Überrollbügel sind aus einem Verbund aus Aluminium und Stahl und befinden

sich hinter den Sitzen. Sie sind vollverkleidet und sorgen für hohe Sicherheit. Die oberen Gurtumlenkpunkte sind an den Überrollbügeln angebracht – für hohen Anlegekomfort.

### Airbags.

Zum Schutz von Fahrer und Beifahrer sind die Boxster Modelle mit Fullsize-Airbags ausgestattet. Je nach Unfallschwere und Art des Unfalls (z. B. frontal oder schräg von vorne) werden sie zweistufig gezündet. Bei weniger schweren Unfällen werden die Insassen von der

ersten Stufe zurückgehalten. Der Luftsack ist dabei weicher und senkt so die Belastung der Insassen.

Zur Erkennung von Unfallschwere und -richtung sind zusätzlich zur Zentraleinheit auf dem Mitteltunnel 2 weitere Sensoren im Bereich der Scheinwerfer montiert.



2

Ein Crash wird deutlich früher und genauer erkannt und ausgewertet.

### Porsche Side Impact Protection System (POSIP).

Die Boxster Modelle verfügen serienmäßig über das Porsche Side Impact Protection System (POSIP). Es besteht aus je 2 Seiten-

Airbags. In den äußeren Seitenwangen der Sitze ist je ein Thorax-Airbag integriert, in den Türtafeln ein Kopf-Airbag, der sich von unten nach oben entfaltet. Mit einem Volumen von je 10 Litern beim Thorax-Airbag und je 15 Litern beim Kopf-Airbag bieten sie ein hohes Schutzpotenzial bei seitlichen Unfällen. Selbst bei

geöffnetem Verdeck. Ein weiterer Bestandteil von POSIP ist der Seitenaufprallschutz aus hochfestem Stahl in den Türen.

- 1 Karosseriekonstruktion
- 2 Airbags und Porsche Side Impact Protection System (POSIP)





1



2



3



4



5



6



7



8

### Lichtkonzept.

Licht. Da denken wir natürlich an Sicherheit – und noch einen Schritt weiter: an ein außergewöhnliches Designkonzept.

Halogen-Scheinwerfer in Klarglasbauweise sind beim Boxster Serie. Der Boxster S verfügt serienmäßig über Bi-Xenon-Scheinwerfer. Beim Boxster GTS kommen

Bi-Xenon-Scheinwerfer inklusive Porsche Dynamic Light System (PDLS) zum Einsatz. Tagfahr- und Positionslicht sind bei den Boxster Modellen in den Lufteinlässen integriert und in LED-Technik ausgeführt. Außerdem Serie in allen Boxster Modellen: ein Fahrlichtassistent, der – helligkeitsabhängig – automatisch zwischen Tagfahrlicht und Abblendlicht umschaltet.

Vorteil der LED-Technik: hohe Leuchtkraft, schnelles Ansprechverhalten und eine verbesserte Energieeffizienz bei längerer Lebensdauer. Auch bei den Rückleuchten kommt sie zum Einsatz. Für mehr Sicherheit und für eine unverwechselbare Optik – bei Tag und Nacht.

### Bi-Xenon-Scheinwerfer inkl. Porsche Dynamic Light System (PDLS).

Das im Boxster GTS serienmäßige und für die übrigen Boxster Modelle optionale Porsche Dynamic Light System (PDLS) besteht aus Bi-Xenon-Hauptscheinwerfern mit Halogen-Zusatzfernscheinwerfern, Scheinwerferreinigungsanlage und automatischer dynamischer Leuchtweiten-

regulierung. Es sorgt für eine gleichmäßige Ausleuchtung der Fahrbahn bei Abblend- wie auch bei Fernlicht. Das dynamische Kurvenlicht schwenkt die Hauptscheinwerfer, abhängig von Lenkwinkel und Fahrgeschwindigkeit, in die Kurve. Darüber hinaus passt PDLS die Lichtverteilung der Geschwindigkeit an. Das Schlechtwetterlicht wird zusammen

mit der Nebelschlussleuchte aktiviert. Ergebnis: erhöhte Sicherheit – nicht nur nachts und in Kurven.

### Porsche Dynamic Light System Plus (PDLS+).

Das optionale Porsche Dynamic Light System Plus (PDLS+) bietet eine zusätzliche Funktion: Das dynamische Fernlicht

erkennt vorausfahrenden und entgegenkommenden Verkehr und passt die Leuchtweite des Lichtkegels automatisch an die jeweilige Situation an. Für einen stufenlosen Wechsel zwischen Abblend- und Fernlicht.

- 1 Bi-Xenon-Scheinwerfer inkl. PDLS
- 2 Fahrtrichtungsanzeiger
- 3 Tagfahr- und Positionslicht
- 4 Nacht-Design Front Boxster GTS
- 5 Nacht-Design Heck Boxster GTS
- 6 Rücklicht
- 7 Bremslicht
- 8 Rücklicht und Fahrtrichtungsanzeiger





**Man kann den Augenblick leben –  
und trotzdem immer an morgen denken.**

#### **Umwelt.**

Fahrspaß braucht eine intakte Umwelt. Oder anders: Er braucht Verantwortung. In Zeiten des globalen Klimawandels, insbesondere der Diskussion um CO<sub>2</sub>-Emissionen, stellt sich jedem Automobilhersteller die Frage, welche Antwort er zum Thema Umweltschutz zu bieten hat. Unsere hat eine lange Tradition. Sie lautet: hohe Leistung bei hoher Effizienz.

Porsche hat den Kraftstoffverbrauch bei allen aktuellen Baureihen gegenüber den Vorgängern im zweistelligen Prozentbereich reduziert. Bei gleichzeitig gesteigerten Fahrleistungen. Dies wird erreicht

durch einen effizienten Antrieb, z. B. durch Benzindirekteinspritzung (DFI) und VarioCam Plus, durch Leichtbau, optimierte Aerodynamik und niedrige Rollreibungsverluste.

Ein hohes Maß an Umweltverträglichkeit möchte nicht zuletzt das Porsche eigene Umweltmanagement in Weissach gewährleisten. Entwicklungen werden hier möglichst mit ökologischer Verträglichkeit in Einklang gebracht. Das Ziel: Leistungsstärke – aber möglichst nicht zu Lasten der Umwelt.

#### **Abgasreinigung.**

Die Fahrzeuge von Porsche zeigen, dass selbst leistungsstarke Sportwagen in ihrer jeweiligen Kategorie moderate Verbrauchs- und Emissionswerte erreichen können.

Erzielt wird dies zum einen durch die effiziente Nutzung des Kraftstoffs mit Technologien wie Benzindirekteinspritzung, VarioCam Plus, Thermomanagement, Bordnetzrekuperation, Auto Start-Stop und dem Segeln in Verbindung mit dem optionalen Porsche Doppelkupplungsgetriebe (PDK).

Zum anderen sorgen neu entwickelte Katalysatoren für eine effiziente Abgasreinigung.

Die Stereo-Lambda-Regelung steuert und überwacht beide Zylinderreihen getrennt. Lambda-Sonden regeln gemeinsam mit Motorelektronik und Einspritzventilen die Abgaszusammensetzung individuell für jeden Abgasstrang. Je eine weitere Lambda-Sonde pro Zylinderreihe überwacht die Schadstoffumwandlung im jeweiligen Katalysator.

Die Angaben zu Kraftstoffverbrauch, CO<sub>2</sub>-Emissionen und Effizienzklasse finden Sie auf Seite 134.





#### **Verbrauch und Recycling.**

Intelligenter Leichtbau ist bei Porsche Teil des Selbstverständnisses – schon seit 1948. Aus technischen Gründen. Und ökologischen. Diese Kombination ist die Grundlage für niedrige Verbrauchswerte in Verbindung mit überragenden Fahrleistungen.

Technisch durch den hohen Anteil an Aluminium, Magnesium, Kunststoffen und höherfesten Stahlblechen in diversen Bauteilen. Die verwendeten Werkstoffe sind belastungsgerecht ausgewählt und in der Summe wesentlich leichter als herkömmlicher Stahl. So kommt im Karosserierohbau der Boxster Modelle zu ca. 46% Leichtmetall zum Einsatz.

Ökologisch, da alle Werkstoffe gezielt ausgewählt werden. Sämtliche Leichtbauteile sind sehr gut recycelbar. Alle Kunststoffbauteile sind für das spätere sortenreine Recycling gekennzeichnet. Die Verringerung der Kunststoffvarianten erweitert diese Möglichkeiten. Überall dort, wo Kunststoffzyklate hohe technische Anforderungen erfüllen, werden

sie eingesetzt. Kurz: Der Boxster kann heute zu ca. 95% verwertet werden.

Porsche verwendet hauptsächlich umweltfreundliche Wasserbasislacke. Denn Umweltentlastung beginnt bei uns nicht erst mit dem Ende eines Fahrzeugs. Sondern bereits bei der Planung und Entwicklung.



#### **Kraftstoff.**

Die Boxster Modelle sind für Kraftstoffe mit bis zu 10% Ethanol-Anteil ausgelegt. Ethanol verbessert die CO<sub>2</sub>-Bilanz – denn der Biokraftstoff wird aus Pflanzen hergestellt, die für ihr Wachstum CO<sub>2</sub> aus der Atmosphäre aufnehmen. Beim Kraftstoff-

system haben wir die Kohlenwasserstoff-Emissionen minimiert. Der Aktivkohlefilter trägt ebenso dazu bei wie das Mehrschichtmaterial des Tanks. Die kraftstoffführenden Leitungen bestehen aus Mehrschicht-Kunststoffmaterial, Stahl oder Aluminium.

#### **Wartung.**

Lange Wartungsintervalle bieten klare Vorteile für Sie: geringere Kosten und Zeiterparnis. Für die Umwelt: ein ressourcenschonender Umgang mit Betriebsstoffen und Verschleißteilen. Die genauen Wartungsintervalle entnehmen Sie bitte der separaten Preisliste.

Die Angaben zu Kraftstoffverbrauch, CO<sub>2</sub>-Emissionen und Effizienzklasse finden Sie auf Seite 134.



Freiraum





## Das schönste Dach über dem Kopf ist immer noch der Himmel.

### Interieur und Komfort.

Freiheit kommt schließlich aus unserem Inneren. Nur konsequent, dass das Interieur der Boxster Modelle ein Statement in Sachen Unabhängigkeit ist.

Den großzügig dimensionierten Innenraum dominiert Leichtigkeit. Er bietet reichlich Platz für den Fahrer – und für Komfort. Die ansteigende Mittelkonsole integriert den Fahrer optimal in das Fahrzeug. Sie sorgt für einen extrem kurzen Weg der Hand vom Schalthebel zum Lenkrad. So können Sie sportlich schnell schalten. Die einzelnen Bedienelemente sind übersichtlich angeordnet. So bieten die meisten Funktionen intuitiven Bedienkomfort. Das Kombiinstrument mit

zentralem Drehzahlmesser und 4,6-Zoll-Farbbildschirm versorgt Sie mit allen wichtigen Informationen.

Hochwertig – das gilt auch für die Materialien. Sichtbar z. B. an den silberfarbenen Details der Schalttafel und der Mittelkonsole. Oder an den Lederapplikationen, sportlich und stilvoll zugleich: Lenkradkranz, Schalt- bzw. Wählhebel sowie die Türgriffeinlage sind mit Leder bezogen und bilden so – typisch Porsche – eine ausgewogene Verbindung aus Design und Funktionalität. Beim Boxster S sind zusätzlich die Armauflagen an den Türen und der Deckel des Ablagefachs der Mittelkonsole in Leder gehalten.

Im Boxster GTS wird es noch sportlicher: In Verbindung mit der serienmäßigen Leder Ausstattung in Schwarz kommt Alcantara an den Türen, dem Schalttafelunterteil sowie der Mittelkonsole zum Einsatz. Ebenso an den Sitzmittelbahnen der serienmäßigen Sportsitze Plus, deren Kopfstützen zusätzlich mit gestickten „GTS“ Schriftzügen versehen sind. Markant: das serienmäßige SportDesign Lenkrad, das – genau wie der Schalt- bzw. Wählhebel – ebenfalls in Alcantara ausgeführt ist.

Für den Boxster GTS steht Ihnen darüber hinaus das optionale Interieur-Paket GTS zur Verfügung, mit dem Sie weitere sport-

liche Akzente in den Farben Karminrot oder Rhodiumsilber setzen können. Das geht Ihnen noch nicht weit genug? Dann nutzen Sie die Vielzahl von Optionen aus dem Individualisierungsprogramm für die Boxster Modelle. Eine Auswahl finden Sie auf den folgenden Seiten.

1 Boxster S mit Naturlederausstattung granatrot, Porsche Doppelkupplungsgetriebe (PDK) und weiteren Individualausstattungen, u. a. aus dem Porsche Exclusive Angebot







1

#### Lederpaket.

Darf es noch stilvoller sein? Mit dem optionalen Lederpaket werten Sie den Innenraum Ihres Boxster oder Boxster S mit einer zusätzlichen Belederung auf. Das Paket umfasst die Instrumentenabdeckung, den Deckel des Ablagefachs

der Mittelkonsole, die Sitzmittelbahnen sowie die Seitenwangen und die Kopfstützen der Sitze, die Armauflagen der Türen und die Türzuziehgriffe. Letztere sind mit einer silberfarbenen Zierblende versehen, die das dynamisch geschwungene Design betont.

Sie haben die Wahl zwischen einer puristischen Ton-in-Ton-Ausstattung in den Serienfarben Schwarz, Platingrau, Luxorbeige und Yachtingblau. Oder Sie bringen noch mehr Farbe ins Spiel – mit den Kombinationen Achatgrau-Kieselgrau, Achatgrau-Limegold oder Achatgrau-

Bernsteinorange. Die Elemente aus Leder (bei den Sitzen die Sitzmittelbahn) sind bei diesen Ausstattungen in Kontrastfarbe gehalten.



2

#### Interieur-Paket GTS.

Schön, dass man Sportwagengefühle immer noch steigern kann. Das für den Boxster GTS optionale Interieur-Paket GTS verleiht dem Innenraum spürbar mehr Nachdruck: Das serienmäßige Boxster GTS Interieur in Schwarz wird

um sportliche Akzente in Karminrot bzw. Rhodiumsilber ergänzt. So etwa um die in Kontrastfarbe gestickten „GTS“ Schriftzüge an den Kopfstützen. Ebenfalls in Kontrastfarbe: das Zifferblatt des Drehzahlmessers, diverse Ziernähte, der „PORSCHE“ Schriftzug auf den Fußmatten

sowie die Ränder der Sicherheitsgurte. Carbon führt den sportlich-progressiven Eindruck konsequent fort: Es kommt an den Zierblenden der Schalttafel, den Türen sowie an der Mittelkonsole zum Einsatz.

1 Lederpaket achatgrau-limegold  
2 Interieur-Paket GTS karminrot





#### Lenkräder.

Sie haben es selbst in der Hand, wo es langgeht. Damit das auch so bleibt, lassen sich die Lenkradvarianten der Boxster Modelle mechanisch verstellen und verfügen über einen griffigen Lenkradkranz in Glattleder. Beim Boxster GTS kommt hier das motorsporterprobte Material Alcantara zum Einsatz.

Zu den auf Wunsch erhältlichen vollelektrisch verstellbaren Sitzen gehören ein elektrisch verstellbares Lenkrad und eine Memory-Funktion. Für noch mehr Komfort.

#### Sportlenkrad.

Das für Boxster und Boxster S serienmäßige Sportlenkrad im 3-Speichen-Design verfügt in Verbindung mit dem optionalen

Porsche Doppelkupplungsgetriebe (PDK) über 2 ergonomische Schiebetasten.

In Kombination mit den Optionen Sport Chrono Paket und PDK zeigt eine zusätzliche Anzeige über dem Airbag-Modul die Aktivierung der Funktionen SPORT, SPORT PLUS und Launch Control an.

Das optionale Multifunktionslenkrad bietet zusätzlichen Komfort. Viele Audio-, Telefon- und Navigationsfunktionen können so leicht bedient werden.

#### SportDesign Lenkrad.

Das SportDesign Lenkrad unterscheidet sich vom Serienlenkrad durch seine Doppelspeichenanmutung. Für Boxster und Boxster S ist es auf Wunsch erhältlich,

im Boxster GTS Serie. In Verbindung mit PDK verfügt es über 2 Schalt paddles aus Leichtmetall, die ergonomisch günstig hinter der rechten bzw. linken Lenkradspeiche liegen.

In Verbindung mit dem Sport Chrono Paket und PDK wird die Aktivierung der Funktionen SPORT, SPORT PLUS und Launch Control in der linken bzw. rechten Lenkradspeiche angezeigt.

#### Lenkradheizung.

Mehr Komfort an kalten Tagen bietet die optional für das Sport- und Multifunktionslenkrad erhältliche Heizung. So steht einem Fahrerlebnis mit offenem Verdeck auch an kälteren Tagen nichts im Wege.

- 1 SportDesign Lenkrad Alcantara
- 2 Sportlenkrad
- 3 Multifunktionslenkrad
- 4 SportDesign Lenkrad mit Schalt paddles i. V. m. PDK





**Hinsetzen: ja.  
Füße still halten: nein.**

## Sitze.

### Sportsitze.

Die im Boxster und Boxster S serienmäßigen Sportsitze bieten Komfort – und stützen Sie auch bei dynamischer Kurvenfahrt. Die Sitze sind mit elektrischer Lehneinstellung sowie mit mechanischer Längs- und Höhenverstellung ausgestattet. Die Sitzmittelbahn ist mit Alcantara bezogen.

### Vollelektrische Sportsitze.

Auf Komfort müssen Sie nicht verzichten. Die auf Wunsch erhältlichen vollelektrischen Sportsitze erlauben die Verstellung der Sitzhöhe, Lehnenneigung sowie des Sitzkissens in Neigung und Tiefe. Hinzu kommen Längsverstellung und 4-Wege-Lordosenstütze. Auch das Lenkrad ist elektrisch verstellbar. Das enthaltene Memory-Paket speichert unter anderem

die Einstellungen für beide Außenspiegel und alle fahrerseitigen Sitz- und Lenkradeinstellungen.

### Sportsitze Plus.

Für den Boxster und Boxster S erhalten Sie optional die mit Glattleder bezogenen Sportsitze Plus. Im Boxster GTS sind sie Serie – inklusive Sitzmittelbahnen in Alcantara. Die Seitenwangen von Sitzkissen und Lehne sind stärker ausgeprägt, sportlich straffer gepolstert und bieten einen noch besseren Seitenhalt. Für optimalen Sitz sorgen die elektrische Lehneinstellung und die mechanische Längs- und Höhenverstellung.

### Adaptive Sportsitze Plus.

Die gesteigerte Verbindung von Sport und Komfort: die auf Wunsch erhältlichen

adaptiven Sportsitze Plus. Sie ergänzen die Sportsitze Plus um die Funktionen des vollelektrischen Sportsitzes und die Verstellung der Seitenwangen von Sitzfläche und Lehne.

### Sportschalensitze.\*

Optional erhältlich: die Sportschalensitze mit klappbarer Rückenlehne, integriertem Thorax-Airbag und manueller Längsverstellung. Die Sitzschale besteht aus glas- und kohlefaserverstärktem Kunststoff mit einer Oberfläche aus Carbon.

### Sitzheizung und -belüftung.

Für alle Sitze erhalten Sie optional eine Sitzheizung. Sie umfasst Sitzfläche, Rückenlehne und Seitenwangen der Vordersitze. In Verbindung mit der Sitzheizung statten wir die Sitze auf Wunsch auch mit

einer Sitzbelüftung aus (mit Ausnahme der Sportschalensitze sowie der Sitze mit Sitzmittelbahn in Alcantara). Durch die aktive Ventilation der perforierten Sitzmittelbahn sowie der Sitzlehne und die passive Belüftung an den Seitenwangen wird ein Luftsog erzeugt. Er entfernt Transpirationsfeuchte und sorgt somit für ein angenehmes und trockenes Sitzklima selbst bei großer Hitze.

### Kindersitze.\*

Für unsere jüngsten Boxster Beifahrer erhalten Sie auf Wunsch eine ISOFIX-Kindersitzvorbereitung. Verbunden mit der Möglichkeit, den Beifahrer-Airbag abzuschalten.

\* In Verbindung mit den Sportschalensitzen dürfen keine Kinderrückhaltesysteme verwendet werden.

- 1 Serienmäßiger Sportsitz
- 2 Vollelektrischer Sportsitz
- 3 Sportsitz Plus
- 4 Adaptiver Sportsitz Plus mit optionaler Sitzheizung und Sitzbelüftung
- 5 Sportschalensitz
- 6 Sportschalensitz i. V. m. Interieur-Paket GTS



1



2



3



4



5



6





**Vollelektrisches Verdeck.**

Freiheitsgefühl gibt es nicht auf Knopfdruck? Widerlegt. Die Boxster Modelle verfügen serienmäßig über ein vollelektrisches Verdeck. Für das Öffnen und Schließen vergehen bei laufendem

Motor nur ca. 9 Sekunden – bei einer Geschwindigkeit von bis zu 50 km/h. Im Stand kann das Verdeck per Fahrzeugschlüssel sogar fernbedient werden.

Die leichte und flache Verdeckkonstruktion nimmt elegant die Linienführung der Boxster Modelle auf und betont so als wesentliches Designelement die gestreckte Seitenansicht. Nach hinten geht das

Verdeck fließend in die Karosserie über. Die besonders kraftvolle Formgebung der Silhouette drückt zum einen hohe Dynamik aus, zum anderen besitzt sie gute aerodynamische Eigenschaften.

Das Verdeck wird kompakt über dem Motorraum abgelegt, ohne das Kofferraumvolumen zu reduzieren. Der Verdeckantrieb arbeitet ausgesprochen geräuscharm. Der moderne Akustikverdeckbezug ist robust und hat eine

geräuschkämpfende Wirkung. Die große Heckscheibe aus Glas ist beheizbar und kratzfest. So können Sie die Freiheit auch dann genießen, wenn das Wetter mal nicht mitspielt.

**Windschott.**

Im Boxster S und Boxster GTS ist ein Windschott Serie. Für den Boxster ist es auf Wunsch erhältlich. Es vermindert Luftverwirbelungen im Kopfraum und ist leicht am Überrollbügel anzubringen.

1 Windschott  
2-4 Verdeck





**Freiraum muss man sich selbst schaffen.  
Aber manchmal bekommt man ihn auch mitgegeben.**

**Ablagemöglichkeiten.**

Durchdachte Ablagemöglichkeiten bieten viel Platz: das abschließbare Handschuhfach, das Fach mit Steckdose unter der Armauflage in der hinteren Mittelkonsole – oder das offene Fach im Bereich davor, das in Verbindung mit dem Raucherpaket

die Funktion eines Aschers mit Deckel übernimmt. Weiteren Ablagekomfort bieten jeweils 2 Ablagefächer in den Türen, ein Ablagenetz im Beifahrerfußraum, Kleiderhaken an den Sitzrückseiten und 2 praktische Getränkehalter über dem Handschuhfach.

**2 Kofferräume.**

Die beiden Kofferräume sind ein weiterer Beweis dafür, dass der Boxster Sportsgeist und Alltagstauglichkeit harmonisch miteinander verbindet: Der vordere fasst 150 Liter, der hintere 130 Liter – egal, ob bei offenem oder geschlossenem

Verdeck. Sie sind mit Teppich ausgekleidet. Die Deckel der Kofferräume sind aus Aluminium. Kühlmittel und Motoröl können bequem durch die beiden Serviceöffnungen im hinteren Kofferraum nachgefüllt werden.

Eine Auswahl an passenden Koffern und Taschen finden Sie im separaten Porsche Driver's Selection Katalog.

- 1–3 Beladungsvarianten mit Gepäckstücken aus dem Programm der Porsche Driver's Selection (Gepäckstücke aus den Serien PTS AluFrame und PTS Soft Top)
- 4 Türablagefächer
- 5 Offenes Ablagefach Mittelkonsole
- 6 Getränkehalter



**Sie sagen dem Alltag auf Wiedersehen.  
Nicht der Alltagstauglichkeit.**

### Weitere Komfortausstattungen.

#### 2-Zonen-Klimaautomatik.

Optional zur serienmäßigen Klimaanlage erhalten Sie eine 2-Zonen-Klimaautomatik mit getrennter Temperaturregelung für Fahrer und Beifahrer. Zusätzlich sind 3 verschiedene Klimatisierungsstile einstellbar.

#### Licht-Design-Paket.

Das auf Wunsch erhältliche Licht-Design-Paket umfasst eine dimmbare Beleuchtung in LED-Technik in der Dachkonsole, im Bereich der Türablagefächer sowie im Fußraum. In den Kofferräumen sowie in den Make-up-Spiegeln in den Sonnen-

blenden befinden sich in Verbindung mit dem Licht-Design-Paket ebenfalls LED-Leuchten.

#### HomeLink® (Garagentoröffner).

Der auf Wunsch erhältliche, frei programmierbare Garagentoröffner ist in die Dachkonsole integriert und bedient via Funk bis zu 3 Garagentore oder Hausbeleuchtungen bzw. Alarmanlagen.

#### Heimleuchtautomatik.

Beim Öffnen bzw. Schließen des Fahrzeugs über die Funkfernbedienung des Schlüssels schaltet sich automatisch –

und für einen variabel einstellbaren Zeitraum – das LED-Tagfahrlicht ein.

#### Diebstahlsicherheit.

Die Boxster Modelle verfügen serienmäßig über eine Wegfahrsperre mit Transponderlösung. Boxster S und Boxster GTS sind mit einer Alarmanlage mit kontaktgesteuerter Außenhautüberwachung ausgestattet. Auf Wunsch ist zudem eine Radar-Innenraumüberwachung erhältlich, die den Innenraum des Fahrzeugs schützt. Für den Boxster erhalten Sie optional eine Kombination aus Alarmanlage und Radar-Innenraumüberwachung.

#### Porsche Vehicle Tracking System (PVTS).

Optional erhalten Sie ab Werk eine Vorrüstung für den nachträglichen Einbau des Porsche Vehicle Tracking System (PVTS) aus dem Porsche Tequipment Programm. Dieses System ermöglicht die Ortung eines gestohlenen Fahrzeugs in weiten Teilen Europas. Die Vorrüstung beinhaltet eine spezielle Verkabelung und einen Neigungssensor für die Alarmanlage.

1 Klimaanlage (Serie)  
2 2-Zonen-Klimaautomatik







**Tempomat.**

Der optionale Tempomat hilft Ihnen, bei Tempolimits immer im grünen Bereich zu bleiben – und unterstützt Sie gleichzeitig durch gleichmäßige Geschwindigkeiten beim Kraftstoffsparen.

**Abstandsregeltempomat inkl. Porsche Active Safe (PAS).**

Er ist optional in Verbindung mit Porsche Doppelkupplungsgetriebe (PDK) erhältlich und regelt die Geschwindigkeit abhängig vom Abstand zum vorausfahrenden Fahrzeug. Ein Radarsensor überwacht den

Bereich bis zu 200 m auf der Fahrspur vor Ihrem Fahrzeug.

Sie haben ein bestimmtes Tempo eingestellt und nähern sich einem Fahrzeug vor Ihnen, das langsamer fährt. Der Radarsensor erfasst dieses Fahrzeug.

Nun reduziert das System die Geschwindigkeit Ihres Fahrzeugs durch Gaswegnahme oder sanftes Bremsen. Und zwar so lange, bis ein – vorher eingestellter – Abstand entstanden ist. Ihr Fahrzeug folgt nun dem Vorausfahrenden mit reduzierter Geschwindigkeit. Bremsst dieser

weiter ab, verringert auch der Abstandsregeltempomat das Tempo – bis zum Stillstand.

Für mehr Sicherheit erhöht das System bei erkannter Abstandsverkürzung zum vorausfahrenden Fahrzeug zudem die Bremsbereitschaft. Stärkere Bremsen-

griffe muss der Fahrer jedoch selbst ausführen. Ist Ihre Fahrbahn wieder frei, beschleunigt Ihr Fahrzeug wieder auf die ursprünglich eingestellte Geschwindigkeit. Im Fall eines zu schnellen Annäherns an den Vordermann warnt Sie das Porsche Active Safe (PAS) mit einem akustischen und optischen Signal. Zusätzlich wird ein

kurzer Bremsruck ausgelöst und ggf. eine sogenannte Zielbremsung eingeleitet – dabei wird eine vom Fahrer gestartete Bremsung innerhalb bestimmter Systemgrenzen bis zu einer Vollbremsung verstärkt.

1 Tempomat  
2 Abstandsregeltempomat





**Tempolimitanzeige.**

Die optionale Tempolimitanzeige informiert Sie über Geschwindigkeitsbegrenzungen, Überholverbote und deren Aufhebungen, die über eine Kamera im Bereich des Innenspiegels erfasst werden. Die Darstellung erfolgt im Farbbildschirm des

Kombiinstrumentes bzw. im optionalen Porsche Communication Management (PCM). Wird ein Verkehrszeichen nicht erkannt, z. B. bei starkem Regen oder Dunkelheit, wird automatisch die im Navigationsmodul hinterlegte Geschwindigkeitsbegrenzung angezeigt. Ihr Vorteil:

Sie können sich ganz auf den Verkehr konzentrieren.

**ParkAssistent.**

Sobald Sie den Rückwärtsgang einlegen und sich einem Hindernis nähern, warnt Sie der optionale ParkAssistent durch ein akustisches Signal.

Auf Wunsch gibt es die Einparkhilfe zusätzlich auch für den Frontbereich. Die Ultraschallsensoren sind unauffällig in der Heck- bzw. Frontverkleidung integriert. Der Abstand zum Hindernis wird sowohl akustisch als auch grafisch wiedergegeben: über eine Draufsicht des Fahrzeugs im zentralen Bildschirm

des Audiosystems CDR, des optionalen CDR Plus oder des optionalen PCM.

**Rückfahrkamera.**

Komfort sogar im Rückwärtsgang. Die optionale Rückfahrkamera erleichtert mit Kamerabild und dynamischen Leitlinien ein präzises Einparken und Rangieren.

**Porsche Entry & Drive.**

Mit dem optionalen Porsche Entry & Drive können Sie Ihren Wagenschlüssel in der Tasche stecken lassen. Denn sobald Sie den Türgriff umfassen oder sich mit der Hand der Bug- bzw. Heckverkleidung nähern, werden die Tür bzw. die Kofferraumdeckel entriegelt. Gestartet bzw.

abgestellt wird das Fahrzeug über den elektrischen Zündanlassschalter.

1 Tempolimitanzeige





Wie Rock 'n' Roll aussieht, haben wir Ihnen gezeigt. Jetzt wollen Sie wissen, wie er klingt.

## Audio und Kommunikation.

### Audiosystem CDR.

Das serienmäßige Audiosystem CDR mit 7-Zoll-Touchscreen sorgt für intuitiven Bedienkomfort. Es besitzt ein CD-Radio – optional ist ein Sechsfach-CD-Wechsler erhältlich – inkl. FM-Doppeltuner mit RDS, 30 Speicherplätzen, dynamischem Autostore und geschwindigkeitsabhängiger Lautstärkeregelung. Und 4 Lautsprecher mit einer Leistung von 2 x 25 Watt. Über die AUX-Schnittstelle im Handschuhfach können Sie z. B. geeignete MP3-Player anschließen.

### Audiosystem CDR Plus.

Optional erhältlich: das Audiosystem CDR Plus mit 7 Lautsprechern und 185 Watt Gesamtleistung. Für einen breit gefächer-

ten Radioempfang sorgt ein analoger sowie digitaler Doppeltuner. Die Bedienung erfolgt über einen hochauflösenden 7-Zoll-Touchscreen. Zur weiteren Ausstattung zählen ein MP3-kompatibles CD-/DVD-Laufwerk, ein USB-Anschluss sowie eine AUX-Schnittstelle. Ein Sechsfach-CD-/DVD-Wechsler ist auf Wunsch erhältlich.

### Porsche Communication Management (PCM) inkl. Navigationsmodul.

Das optionale PCM ist das zentrale Informations- und Kommunikationssystem. Leistungsfähig, vielseitig – und trotzdem einfach zu bedienen.

Hauptmerkmal ist der 7 Zoll große Touchscreen, den Sie intuitiv steuern können.

Das CD-/DVD-Laufwerk ist MP3-kompatibel. Optional erhältlich ist ein in das PCM integrierter Sechsfach-CD-/DVD-Wechsler.

Über die universelle Audio-Schnittstelle im Handschuhfach speichern Sie bis zu 5.000 MP3-Musikdateien auf der internen 40-GB-Festplatte. Alternativ können Sie Ihren iPod® oder eine beliebige Audio-Quelle anschließen – auch zum Aufladen. Die Bedienung des Geräts erfolgt komfortabel und sicher über das PCM, das optionale Multifunktionslenkrad oder die optionale Sprachbedienung. Über den USB-Anschluss lassen sich außerdem die Daten der Performance-Anzeige des Sport Chrono Pakets sowie des elektronischen Fahrtenbuchs herunterladen.

Das Navigationsmodul des PCM mit schneller Festplatte lässt Ihnen die Wahl zwischen perspektivischer und zweidimensionaler Kartenansicht – in einigen Gebieten ist auch die 3D-Darstellung von Gelände mit überlagerter Satellitenkarte sowie die von Gebäuden möglich. Im Split-screen-Modus lässt sich z. B. neben dem aktuellen Kartenausschnitt eine Liste mit Piktogrammen für die nächsten Fahrmanöver anzeigen. Das Navigationsmodul berechnet die Routen dynamisch unter Berücksichtigung offizieller Verkehrsmeldungen (TMC) sowie zusätzlicher Verkehrsflusssensoren (TMC Pro\*).

\* TMC Pro verfügbar in Deutschland, Österreich und der Schweiz.

1, 3 Porsche Communication Management (PCM)  
2 Audiosystem CDR







#### Elektronisches Fahrtenbuch.

Für das PCM ist optional ein elektronisches Fahrtenbuch erhältlich. Die automatisch erfassten Daten können Sie am heimischen PC auswerten. Die beiliegende Software erfüllt die Anforderungen der deutschen Finanzverwaltung zur Dokumentation der automatischen Fahrtenbuchaufzeichnung.

#### TV-Tuner.\*

Ein auf Wunsch für das PCM erhältlich TV-Tuner empfängt unverschlüsseltes digitales Fernsehen (DVB-T) und sorgt selbst dann für Unterhaltung, wenn Ihr Boxster einmal nicht in Bewegung sein sollte. Zu Ihrer eigenen Sicherheit ist

während der Fahrt keine Anzeige des TV-Bildes möglich.

#### Sprachbedienung.

Sie sagen gerne direkt, was Sie wollen. Nur zu: Nahezu alle Funktionen des PCM sind über die optionale Sprachbedienung durch Ganzworteingabe steuerbar.

#### Telefonmodul und Handyvorbereitung.\*

Das optionale Quadband-GSM-Telefonmodul bietet hohen Bedienkomfort und optimierte Sprachqualität. Entweder legen Sie Ihre SIM-Karte direkt in den im CDR Plus bzw. PCM integrierten SIM-Kartenleser ein und können mittels Freisprech-einrichtung telefonieren. Oder noch

komfortabler: mit der Bluetooth® Verbindung Ihres Mobiltelefons über das SIM-Access Profile (SAP). Nach der automatischen Kopplung wird die Antenne Ihres Mobiltelefons akkuschonend abgeschaltet und auf die Fahrzeugaußenantenne zurückgegriffen. Je nach Mobiltelefon haben Sie dabei nicht nur Zugriff auf die

Nummern der SIM-Karte, sondern auch auf den internen Speicher. Die Bedienung erfolgt ebenfalls je nach Mobiltelefon über das CDR Plus bzw. PCM, das optionale Multifunktionslenkrad oder die optionale Sprachbedienung. Das Mobiltelefon bleibt einfach in Ihrer Jacke.

Über das Telefonmodul können Sie auch Mobiltelefone, die nur das Handsfree Profile (HFP) unterstützen, via Bluetooth® verbinden. In diesem Fall erfolgt die GSM-Verbindung grundsätzlich über die Antenne des Mobiltelefons. Das CDR Plus bzw. PCM dient als Freisprechanlage und das Mobiltelefon kann verstaut bleiben.

\* Hinweise siehe Seite 121.

- 1 Elektronisches Fahrtenbuch
- 2 TV-Tuner
- 3,4 Sprachbedienung
- 5 Telefonmodul
- 6 Bluetooth® Bedienthörer für Telefonmodul





Auf Wunsch steht für das Telefonmodul ein Bluetooth® Bedientaster zur Verfügung. Er ist im Ablagefach der Mittelkonsole untergebracht und beinhaltet Display und Tastatur.

Die Bluetooth® Anbindung von Mobiltelefonen ist im Rahmen der Handyvorbereitung auch separat erhältlich.

#### **Online-Dienste.\***

Mit der kostenfrei erhältlichen Aha Radio App können Sie über Ihr Smartphone Webradio, Newsfeeds, Podcasts und Audiomagazine auf dem PCM wiedergeben. Außerdem lassen sich lokale Informationen abrufen, z. B. das Wetter. Auch eine „Point of Interest“-Suche mit Übernahme als Navigationsziel ist möglich. Der Empfang der Onlineinhalte läuft über Ihr Smartphone, die Bedienung über das PCM.

#### **Digitalradio.\***

Die Option ermöglicht den Empfang digital ausgestrahlter Radiosender in den Formaten DAB, DAB+ und DMB Audio in deutlich besserer Klangqualität. Eine automatische Umschaltung zwischen digital und analog gewährleistet einen optimalen Empfang des gewählten Senders. Der Empfang ist abhängig von lokaler digitaler Netzverfügbarkeit.

\* Hinweise siehe Seite 121.

1 Online-Dienste



### Sound Package Plus.

Für anspruchsvolle Ohren bietet das optional erhältliche Sound Package Plus mit einer Gesamtleistung von 185 Watt ein gesteigertes Klangerlebnis mit insgesamt 7 Lautsprechern. Den Sound stellen Sie über das Audiosystem CDR, das auf Wunsch erhältliche Audiosystem CDR Plus oder das optionale Porsche Communication Management (PCM) ein.

### BOSE® Surround Sound-System.

Tonangebend – im wahrsten Sinne des Wortes: das optional erhältliche BOSE® Surround Sound-System.

Es verfügt über 8 Verstärkerkanäle. 10 Lautsprecher inklusive eines Hochleistungstiefhörers (Aktivsubwoofer), der versteckt hinter der Schalttafel liegt, sorgen für ein ausgewogenes Klangbild und eine Gesamtleistung von 445 Watt.

In Kombination mit dem Audiosystem CDR Plus und dem Porsche Communication Management (PCM) ermöglicht das BOSE® Surround Sound-System die Audio-Wiedergabe von DVDs – und damit das beeindruckende Klangspektrum digitaler 5.1-Aufnahmen. Selbstverständlich kann auch von Quellen wie CDs oder MP3-Player abgespielt werden – in Stereo. Und auf Knopfdruck in einem Surround-Modus, erzeugt von der BOSE® Centerpoint® 2-Technologie.

Die AudioPilot® Noise Compensation Technology, eine von BOSE® patentierte Störgeräuschkompensation für Audiosysteme, misst mit Hilfe eines Mikrofons laufend alle Geräusche im Fahrzeuginnen und passt die Musikwiedergabe automatisch so an, dass ein gleichbleibender Klangeindruck entsteht. In jeder Fahrsituation. In Echtzeit. Das Ergebnis ist ein ausbalancierter, originalgetreuer Sound für ein faszinierend räumliches 360°-Klangerlebnis.

1 BOSE® Surround Sound-System





**Burmester® High-End Surround Sound-System.**

Man kann ein Sound-System in ein Fahrzeug integrieren. Oder noch einen Schritt weiter gehen – und den Fahrer in ein Sound-System einbetten. Das war der Anspruch von Porsche und Burmester® bei der Entwicklung des optionalen Burmester® High-End Surround Sound-Systems. Es wurde speziell für den Boxster konzipiert und abgestimmt – High-End-Technologie made in Germany.

Die verwendeten Komponenten bewegen sich auf dem hohen Niveau der High-End Home Audio-Systeme von Burmester®. So klingt das in Zahlen: 12 Verstärkerkanäle mit 821 Watt Gesamtleistung, 12 Lautsprecher inklusive Aktivsubwoofer. Der Aktivsubwoofer ist bereits in den Rohbau integriert. Ideale Bedingungen also für den Sound – und dennoch Leichtbau wie im Rennsport.

Konzeptionell wurden völlig neue Wege eingeschlagen: Zur verwendeten Frequenzweichtechnologie kommen analoge und digitale Filter, die jeweils für den speziellen Einbauort optimal definiert und in langen Hörsitzungen abgestimmt wurden. Das perfekte Zusammenspiel aller Lautsprecherchassis liefert ein Höchstmaß an Bassfundament, Auflösung und Impulsgenauigkeit.

Das Ergebnis: ein bisher im Boxster unerreichter natürlicher und substanzreicher Klang, selbst bei höchsten Lautstärken. Und dies bei gleichzeitig bemerkenswert geringem Gesamtgewicht durch intelligente Burmester® Leichtbautechnologie.

Das sportlich-puristische Design verdeutlicht den Anspruch des Burmester® High-End Surround Sound-Systems auch optisch. Kompromisslos in Sound und Design. Eben typisch Porsche.

1-3 Burmester® High-End Surround Sound-System





Freistil





## Stereotyp oder Charaktertyp?

### Individualisierung.

Die Boxster Modelle verleihen der Idee Roadster einen völlig neuen Charakter. Einen Charakter mit Ecken und Kanten. Denen Sie den letzten Feinschliff geben können – und das schon direkt bei der Bestellung.

Auf den folgenden Seiten haben wir Ihnen diese Optionen übersichtlich nach Themengebieten zusammengestellt. Detaillierte Informationen zu den einzelnen Individualausstattungen und Ausstattungspaketen finden Sie in der separaten Preisliste.

Die breite Farbpalette zum Beispiel bietet Ihnen die Möglichkeit, Ihren Boxster noch

unabhängiger zu machen. Sie haben die Wahl zwischen 4 Uni-Farben, 8 Metallic-Farben, 3 Sonderfarben, 4 Verdeckfarben sowie 14 Interieurfarben. Den Boxster GTS können Sie mit dem Interieur-Paket GTS zudem um sportliche Kontraste in Karminrot oder Rhodiumsilber ergänzen.

Selbstverständlich können Sie Ihren Boxster auch in nahezu jeder anderen Farbe bestellen. Nähere Informationen erhalten Sie im Porsche Exclusive Boxster Katalog. Hier haben Sie auch die Möglichkeit, Ihren Boxster noch umfangreicher ganz nach Ihren persönlichen Wünschen zu individualisieren – und so aus etwas Besonderem etwas Einmaliges zu machen.

Sie können Ihren Porsche auch zu einem späteren Zeitpunkt individueller gestalten. Mit unserem Zubehörprogramm von Porsche Tequipment. Ihr Porsche Zentrum/Händler berät Sie gerne ausführlich.

Mit dem Porsche Car Configurator unter [www.porsche.com](http://www.porsche.com) verwandeln Sie Ihre Vorstellungen in einen konkreten Eindruck. Hier haben Sie die Möglichkeit, Ihr persönliches Boxster Modell komplett zusammenzustellen, für welche Farbe oder Zusatzausstattung Sie sich auch immer entscheiden.

1 Boxster mit Lederpaket achatgrau-limegold, Porsche Doppelkupplungsgetriebe (PDK) und weiteren Individualausstattungen





**Uni-Farben Exterieur.**

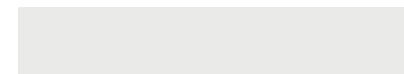

weiß



racinggelb



indischrot



schwarz



**Verdeckfarben.**



schwarz



**Metallic-Farben Exterieur.**

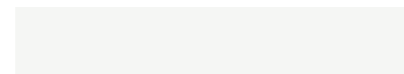

carraraweißmetallic<sup>1)</sup>

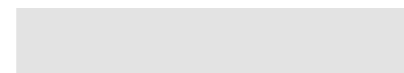

rhodiumsilbermetallic



saphirblaumetallic



dunkelblaumetallic



<sup>1)</sup> Frühestens verfügbar ab 06/2014.



blau



mahagonimetallic



anthrazitbraunmetallic

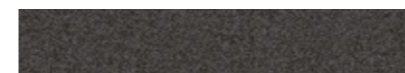

achatgraummetallic



tiefschwarzmetallic<sup>1)</sup>



braun



**Sonderfarben Exterieur.**



GT-silbermetallic

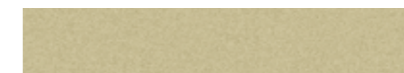

limegoldmetallic



karminrot









rot



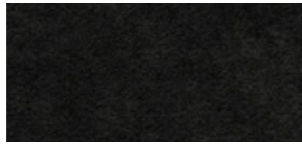

**Serienfarben Interieur.**

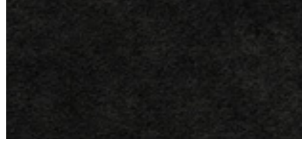
**Kunstleder/Leder<sup>1)</sup>/Softlack<sup>2)</sup>  
Interieurfarbe.**

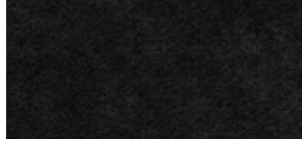
Teppich.	Innenhimmel.
 schwarz	 schwarz
 platingrau	 schwarz
 luxorbeige <sup>1)</sup>	 schwarz <sup>1)</sup>
 yachtingblau	 schwarz

**Lederpaket<sup>1), 2), 3)</sup> (auch in den Serienfarben erhältlich)  
Interieurfarbe.**

Teppich.	Innenhimmel.
 achatgrau-limegold	 schwarz
 achatgrau-kieselgrau	 schwarz
 achatgrau-bernsteinorange	 schwarz

Eine werkseitige Empfehlung der Farbkombinationen finden Sie in der separaten Preisliste.

<sup>1)</sup> In Verbindung mit Lederausstattung luxorbeige oder Lederpaket luxorbeige: Innenhimmel, Verkleidung A-Säule, Windlaufblende, Sonnenblenden in Interieurfarbe.

<sup>2)</sup> Softlack in Interieurfarbe, Verkleidung A-Säule, Windlaufblende, Sonnenblenden in Schwarz und Trittschutz mit Folie in Interieurfarbe.







<sup>3)</sup> Folgende Teile in Leder limegold, kieselgrau oder bernsteinorange: Abdeckung Kombiinstrument, Sitzmittelbahn, Türzuziehgriff, Armauflage Türtafel und Deckel Ablagefach Mittelkonsole.

<sup>4)</sup> Folgende Teile in Achatgrau/Schwarz: Schalttafel inkl. Abdeckung Kombiinstrument, Lenkradkranz und Airbag-Modul, Oberteil Türverkleidung, Verkleidung Mittelkonsole. Übrige Teile in Limegold, Kieselgrau, Bernsteinorange oder Luxorbeige.

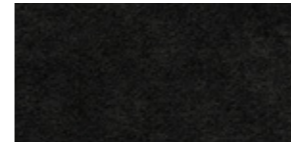

**Bi-Color<sup>4)</sup>, Sonderfarbe und Naturleder Interieur.**

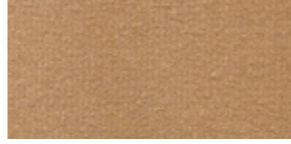
**Leder/Softlack<sup>2)</sup>  
Interieurfarbe.**

Teppich.	Innenhimmel.
 achatgrau-limegold	 schwarz
 achatgrau-kieselgrau	 schwarz
 achatgrau-bernsteinorange	 schwarz
 schwarz-luxorbeige	 schwarz

Teppich.	Innenhimmel.
 limegold	 schwarz
 kieselgrau	 schwarz
 bernsteinorange	 schwarz
 luxorbeige	 schwarz

**Leder Sonderfarbe/Softlack<sup>2)</sup>  
Interieurfarbe.**

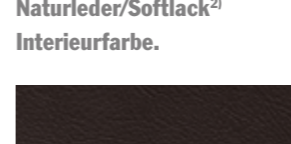
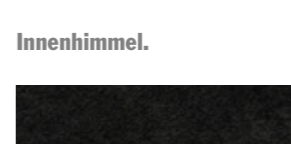
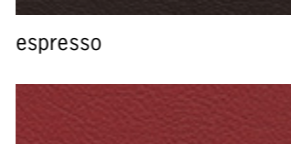
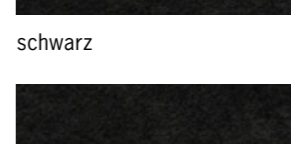
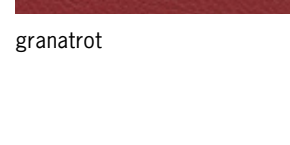
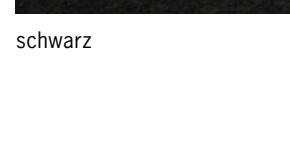
Teppich.	Innenhimmel.
 achatgrau	 schwarz
 achatschwarz	 schwarz
 espresso	 schwarz
 granatrot	 schwarz





## Interieur-Paket GTS.<sup>5),6)</sup>

### Leder/Alcantara/Softlack<sup>2)</sup>

#### Interieurfarbe.



schwarz, karminrot



schwarz, rhodiumsilber

#### Teppich/Fußmatten.

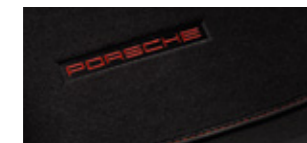

schwarz, karminrot



schwarz, rhodiumsilber

#### Innenhimmel.

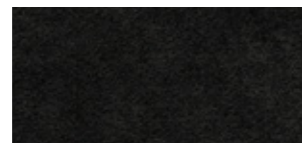

schwarz



schwarz

Eine werkseitige Empfehlung der Farbkombinationen finden Sie in der separaten Preisliste.

<sup>5)</sup> Folgende Alcantaraumfänge in Verbindung mit Interieurfarbe Schwarz bzw. Interieur-Paket GTS: Schalttafelunterteil, Sitzmittelbahn, Armauflage Tür, Türspiegel und Türziehhgriff, Deckel Ablagefach Mittelkonsole (teilweise), Lenkrad und Schalt- bzw. Wählhebel. Hinweis: Alcantaraumfänge nicht erhältlich in Verbindung mit allen weiteren Farben. Interieurfarbe Schwarz wahlweise ohne Alcantaraumfänge erhältlich.

<sup>6)</sup> Folgende Umfänge in Faden karminrot bzw. rhodiumsilber ausgeführt: „GTS“ Schriftzug auf Kopfstützen, „PORSCHE“ Schriftzug auf Fußmatten, Einfassnähte Fußmatten, Nähte Lederausstattung. Zusätzlich: Zifferblatt Drehzahlmesser und Ränder Sicherheitsgurte in Kontrastfarbe ausgeführt, Blenden Schalttafel und Türverkleidung sowie Mittelkonsole in Carbon.



Überrollbügel lackiert in Exterieurfarbe, Windschott



Bi-Xenon-Scheinwerfer inkl. PDLs



ParkAssistent vorne



ParkAssistent hinten

Bezeichnung	Boxster	Boxster S	Boxster GTS	I-Nr.	Seite
<b>Exterieur.</b>					
Metallic-Lackierung	<input type="checkbox"/>	<input type="checkbox"/>	<input type="checkbox"/>	Code	108
Sonderfarben	<input type="checkbox"/>	<input type="checkbox"/>	<input type="checkbox"/>	Code	109
Individualfarben	<input type="checkbox"/>	<input type="checkbox"/>	<input type="checkbox"/>	Code	–
Bi-Xenon-Scheinwerfer inkl. Porsche Dynamic Light System (PDLs)	<input type="checkbox"/>	<input type="checkbox"/>	<input checked="" type="checkbox"/>	603	68
Bi-Xenon-Scheinwerfer inkl. Porsche Dynamic Light System Plus (PDLs+)	<input type="checkbox"/>	<input type="checkbox"/>	<input type="checkbox"/>	632	69
Porsche Entry & Drive	<input type="checkbox"/>	<input type="checkbox"/>	<input type="checkbox"/>	625	93
Ohne Modellbezeichnung	<input type="checkbox"/>	<input type="checkbox"/>	<input type="checkbox"/>	498	–
ParkAssistent hinten	<input type="checkbox"/>	<input type="checkbox"/>	<input type="checkbox"/>	635	92, 114
ParkAssistent vorne und hinten	<input type="checkbox"/>	<input type="checkbox"/>	<input type="checkbox"/>	636	92, 114
ParkAssistent vorne und hinten inkl. Rückfahrkamera	<input type="checkbox"/>	<input type="checkbox"/>	<input type="checkbox"/>	638	92, 93
Windschutzscheibe mit Graukeil	<input type="checkbox"/>	<input type="checkbox"/>	<input type="checkbox"/>	567	–
Außen- und Innenspiegel automatisch abblendend, mit integriertem Regensensor	<input type="checkbox"/>	<input type="checkbox"/>	<input type="checkbox"/>	P13	–
Elektrisch anklappbare Außenspiegel mit Türvorfeldbeleuchtung	<input type="checkbox"/>	<input type="checkbox"/>	<input type="checkbox"/>	748	–
Überrollbügel lackiert in Exterieurfarbe	<input type="checkbox"/>	<input type="checkbox"/>	<input type="checkbox"/>	546	114
Überrollbügel in Alu-Optik	<input type="checkbox"/>	<input type="checkbox"/>	<input type="checkbox"/>	547	–
Windschott	<input type="checkbox"/>	<input checked="" type="checkbox"/>	<input checked="" type="checkbox"/>	551	85, 114

Die im Kapitel Individualisierung abgebildeten Fahrzeuge enthalten teilweise weitere, hier nicht beschriebene Individualausstattungen. Bei Fragen diesbezüglich wenden Sie sich bitte an Ihr Porsche Zentrum/Ihren Porsche Händler. Detaillierte Informationen zu den einzelnen Individualausstattungen und Ausstattungspaketen finden Sie in der separaten Preisliste.

Bezeichnung	Boxster	Boxster S	Boxster GTS	I-Nr.	Seite
<b>Motor, Kraftübertragung und Fahrwerk.</b>					
Porsche Doppelkupplungsgetriebe (PDK)	<input type="checkbox"/>	<input type="checkbox"/>	<input type="checkbox"/>	250	41
Porsche Ceramic Composite Brake (PCCB)	<input type="checkbox"/>	<input type="checkbox"/>	<input type="checkbox"/>	450	53
Porsche Active Suspension Management (PASM)	<input type="checkbox"/>	<input type="checkbox"/>	<input checked="" type="checkbox"/>	475	46
Sportfahrwerk (–20 mm)	<input type="checkbox"/>	<input type="checkbox"/>	<input type="checkbox"/>	X73	–
Porsche Torque Vectoring (PTV) inkl. mechanischer Hinterachs-Quersperre	<input type="checkbox"/>	<input type="checkbox"/>	<input type="checkbox"/>	220	56
Servolenkung Plus	<input type="checkbox"/>	<input type="checkbox"/>	<input type="checkbox"/>	658	49
Sport Chrono Paket inkl. dynamischer Getriebelager	<input type="checkbox"/>	<input type="checkbox"/>	<input checked="" type="checkbox"/>	639	59, 60
Sportabgasanlage	<input type="checkbox"/>	<input type="checkbox"/>	<input checked="" type="checkbox"/>	XLF	38

– nicht erhältlich     als I-Nummer/Option gegen Aufpreis erhältlich    • Serie     wahlweise, ohne Aufpreis erhältlich



Stoppuhr (Sport Chrono Paket)



g-Force-Anzeige (Sport Chrono Paket)

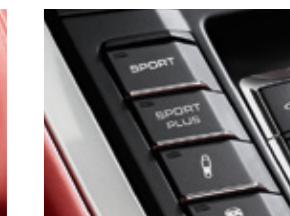

SPORT PLUS Taste (Sport Chrono Paket), PASM Taste



PDK Schiebepasten am Multifunktionslenkrad



PDK Wählhebel





18-Zoll Cayman Rad



19-Zoll Cayman S Rad



20-Zoll Carrera S Rad, Rad lackiert in Schwarz (seidenglanz)



20-Zoll Carrera Classic Rad



20-Zoll 911 Turbo Rad



20-Zoll SportTechno Rad

**Bezeichnung**

**Räder.**

	Boxster	Boxster S	Boxster GTS	I-Nr.	Seite
18-Zoll Cayman Rad	<input type="radio"/>	<input type="radio"/>	<input type="radio"/>	396	116
19-Zoll Cayman S Rad	<input type="radio"/>	<input type="radio"/>	<input type="radio"/>	406	116
19-Zoll Boxster S Rad	<input type="radio"/>	<input checked="" type="radio"/>	<input type="radio"/>	400	50
20-Zoll Carrera S Rad	<input type="radio"/>	<input type="radio"/>	<input checked="" type="radio"/>	423	50, 116
20-Zoll Carrera Classic Rad	<input type="radio"/>	<input type="radio"/>	<input type="radio"/>	427	116
20-Zoll 911 Turbo Rad	<input type="radio"/>	<input type="radio"/>	<input type="radio"/>	429	116
20-Zoll SportTechno Rad inkl. Radnabenabdeckung mit farbigem Porsche Wappen	<input type="radio"/>	<input type="radio"/>	<input type="radio"/>	XRT	116
Rad lackiert in Schwarz (seidenglanz) inkl. Radnabenabdeckung mit farbigem Porsche Wappen <sup>1),2)</sup>	<input type="radio"/>	<input type="radio"/>	<input type="radio"/>	344	116
Radnabenabdeckung mit farbigem Porsche Wappen	<input type="radio"/>	<input type="radio"/>	<input type="radio"/>	446	116

Die im Kapitel Individualisierung abgebildeten Fahrzeuge enthalten teilweise weitere, hier nicht beschriebene Individualausstattungen. Bei Fragen diesbezüglich wenden Sie sich bitte an Ihr Porsche Zentrum/Ihren Porsche Händler. Detaillierte Informationen zu den einzelnen Individualausstattungen und Ausstattungspaketen finden Sie in der separaten Preisliste.

**Bezeichnung**

**Interieur.**

	Boxster	Boxster S	Boxster GTS	I-Nr.	Seite
HomeLink® (Garagentoröffner)	<input type="radio"/>	<input type="radio"/>	<input type="radio"/>	608	88, 117
Tempostat	<input type="radio"/>	<input type="radio"/>	<input type="radio"/>	454	90, 117
Abstandsregeltempostat inkl. Porsche Active Safe (PAS)	<input type="radio"/>	<input type="radio"/>	<input type="radio"/>	456	90, 117
Tempolimitanzeige	<input type="radio"/>	<input type="radio"/>	<input type="radio"/>	631	92
2-Zonen-Klimaautomatik	<input type="radio"/>	<input type="radio"/>	<input type="radio"/>	573	88
Alarmanlage mit Innenraumüberwachung	<input type="radio"/>	<input type="radio"/>	<input type="radio"/>	534	88
Innenraumüberwachung	<input type="radio"/>	<input type="radio"/>	<input type="radio"/>	534	88
Vorrüstung Porsche Vehicle Tracking System (PVTS)	<input type="radio"/>	<input type="radio"/>	<input type="radio"/>	674	88
Licht-Design-Paket	<input type="radio"/>	<input type="radio"/>	<input type="radio"/>	630	88, 117

<sup>1)</sup> Nur in Verbindung mit 20-Zoll Carrera S Rad.  
<sup>2)</sup> Frühestens verfügbar ab 06/2014.

– nicht erhältlich     als I-Nummer/Option gegen Aufpreis erhältlich    • Serie     wahlweise, ohne Aufpreis erhältlich



HomeLink®



Tempostat



Abstandsregeltempostat



Licht-Design-Paket



Licht-Design-Paket





Memory-Paket (vollelektrische Sportsitze bzw. adaptive Sportsitze Plus)



Sitzheizung, Sitzbelüftung, 2-Zonen-Klimaautomatik



Schlüsselschalter (ISOFIX für Beifahrersitz)



Fußmatte



Raucherpaket

Bezeichnung	Boxster	Boxster S	Boxster GTS	I-Nr.	Seite
<b>Interieur.</b>					
Sportsitze (2 Wege, elektrisch)	•	•	–	–	82
Vollelektrische Sportsitze (14 Wege, elektrisch) mit Memory-Paket inkl. elektrischer Lenksäulenverstellung	○	○	–	P06	82
Sportsitze Plus (2 Wege, elektrisch)	○	○	•	P04	82
Adaptive Sportsitze Plus (18 Wege, elektrisch) mit Memory-Paket inkl. elektrischer Lenksäulenverstellung	○	○	○	P07	82
Sportschalensitze	○	○	○	P03	82
Sitzheizung	○	○	○	342	82, 118
Sitzbelüftung	○	○	○	541	82, 118
Lenkradheizung	○	○	○	345	81
Feuerlöscher	○	○	○	509	–
Raucherpaket	□	□	□	583	118
Fußmatten	○	○	○	810	118
ISOFIX-Kindersitzvorbereitung für Beifahrersitz	○	○	○	899	82, 118

Die im Kapitel Individualisierung abgebildeten Fahrzeuge enthalten teilweise weitere, hier nicht beschriebene Individualausstattungen. Bei Fragen diesbezüglich wenden Sie sich bitte an Ihr Porsche Zentrum/Ihren Porsche Händler. Detaillierte Informationen zu den einzelnen Individualausstattungen und Ausstattungspaketen finden Sie in der separaten Preisliste.

Bezeichnung	Boxster	Boxster S	Boxster GTS	I-Nr.	Seite
<b>Interieur.</b>					
Teilledersitze	○	○	–	946	–
Lederpaket	○	○	–	980	78, 110
Lederausstattung in Serienfarbe	○	○	□	Code	110
Lederausstattung in Sonderfarbe	○	○	○	Code	111
Lederausstattung in Bi-Color	○	○	○	970	111, 119
Lederausstattung in Naturleder	○	○	○	998	111
Lederausstattung in Individualfarbe	○	○	–	Code	–
Interieur-Paket Aluminium gebürstet in Schwarz <sup>1)</sup>	–	–	○	P2A	119
Blende Mittelkonsole Aluminium gebürstet in Schwarz <sup>1)</sup>	–	–	○	809	119
Interieur-Paket GTS	–	–	○	088	79, 113
Multifunktionslenkrad	○	○	○	844	81
SportDesign Lenkrad	○	○	•	840	81

<sup>1)</sup>Frühestens verfügbar ab 06/2014.

– nicht erhältlich    ○ als I-Nummer/Option gegen Aufpreis erhältlich    • Serie    □ wahlweise, ohne Aufpreis erhältlich



Lederausstattung in Bi-Color achatsgrau-kieselgrau und weitere Individualausstattungen, u. a. aus dem Porsche Exclusive Programm



Boxster GTS mit Interieur-Paket Aluminium gebürstet in Schwarz und Blende Mittelkonsole Aluminium gebürstet in Schwarz





Audiosystem CDR mit optionalem CD-Wechsler, sechsfach



Universelle Audio-Schnittstelle (AUX)

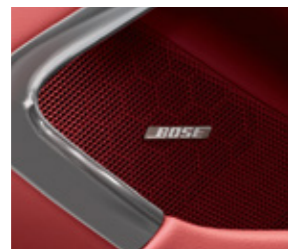

BOSE® Surround Sound-System

Bezeichnung	Boxster	Boxster S	Boxster GTS	I-Nr.	Seite
<b>Audio und Kommunikation.</b>					
Audiosystem CDR mit AUX-Schnittstelle <sup>1)</sup>	•	•	•	–	94, 120
Audiosystem CDR Plus inkl. Digitalradio sowie AUX- und USB-Schnittstelle <sup>1),5)</sup>	○	○	○	P25	94
CD-Wechsler, sechsfach <sup>1),2)</sup>	○	○	○	692	94, 120
Porsche Communication Management (PCM) inkl. Navigationsmodul mit AUX- und USB-Schnittstelle <sup>1),5)</sup>	○	○	○	P23	94, 121
CD-/DVD-Wechsler, sechsfach <sup>1),3)</sup>	○	○	○	693	94
Elektronisches Fahrtenbuch <sup>4)</sup>	○	○	○	641	96, 121
Sprachbedienung <sup>4)</sup>	○	○	○	671	96
Telefonmodul <sup>3),6)</sup>	○	○	○	666	96
Bluetooth® Bedienhörer für Telefonmodul <sup>4)</sup>	○	○	○	669	97, 99, 121
Handyvorbereitung <sup>6)</sup>	○	○	○	619	96
TV-Tuner <sup>4),7)</sup>	○	○	○	676	96
Online-Dienste <sup>4),8)</sup>	○	○	○	UN1	99
Digitalradio <sup>4)</sup>	○	○	○	691	99

Bezeichnung	Boxster	Boxster S	Boxster GTS	I-Nr.	Seite
<b>Audio und Kommunikation.</b>					
Sound Package Plus	○	○	○	490	100
BOSE® Surround Sound-System	○	○	○	680	100, 120
Burmester® High-End Surround Sound-System	○	○	○	682	102, 121



Porsche Communication Management (PCM) inkl. Navigationsmodul



Elektronisches Fahrtenbuch



Bluetooth® Bedienhörer



Universelle Audio-Schnittstelle (AUX, USB, z. B. für iPod®)

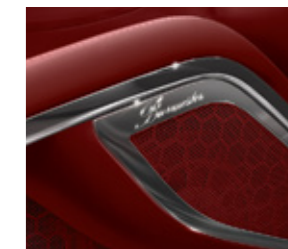

Burmester® High-End Surround Sound-System

<sup>1)</sup> Beim Abspielen von kopiergeschützten Audio-CDs (CDR) bzw. Audio-CDs/-DVDs (CDR Plus, PCM) kann es zu Wiedergabeproblemen kommen, die nicht mit der Qualität der Audiogeräte zusammenhängen.

<sup>2)</sup> Nur in Verbindung mit CDR.

<sup>3)</sup> Nur in Verbindung mit CDR Plus oder PCM.

<sup>4)</sup> Nur in Verbindung mit PCM.

<sup>5)</sup> Zur Kompatibilität der iPod® und iPhone® Modelle informieren Sie sich bitte bei Ihrem Porsche Zentrum/Händler.

<sup>6)</sup> Handyvorbereitung bzw. Telefonmodul im HFP-Modus: Der Betrieb eines Mobiltelefons im Fahrzeuginnenraum kann zu einer erhöhten elektromagnetischen Feldstärke und damit zu einer Strahlenbelastung für die Passagiere führen. Bei Verwendung eines Aufrüstsatzes (Cradle) kann die Feldstärke im Fahrzeuginnenraum durch die Anbindung an die Außenantenne reduziert werden (abhängig von der handyspezifischen Ankopplung an den Aufrüstsatz). Bitte informieren Sie sich im freien Zubehörhandel über die Verfügbarkeit eines Aufrüstsatzes für Ihr Mobiltelefon. Die Nutzung des Telefonmoduls für CDR Plus bzw. PCM via Bluetooth® SAP-Verbindung oder mit eingelegter SIM-Karte vermeidet eine Strahlenbelastung, da immer die Außenantenne des Fahrzeugs verwendet wird. Informationen zu kompatiblen Mobiltelefonen erhalten Sie unter [www.porsche.com](http://www.porsche.com) oder bei Ihrem Porsche Zentrum/Händler.

<sup>7)</sup> Für den Empfang digitaler Fernsehsignale (DVB-T und in MPEG-2-Codierung), falls verfügbar.

<sup>8)</sup> Für die Nutzung der Aha Radio Dienste mit dem optionalen Telefonmodul muss im PCM die HFP-Funktion aktiviert werden.

Die im Kapitel Individualisierung abgebildeten Fahrzeuge enthalten teilweise weitere, hier nicht beschriebene Individualausstattungen. Bei Fragen diesbezüglich wenden Sie sich bitte an Ihr Porsche Zentrum/Ihren Porsche Händler. Detaillierte Informationen zu den einzelnen Individualausstattungen und Ausstattungspaketen finden Sie in der separaten Preisliste.

– nicht erhältlich    ○ als I-Nummer/Option gegen Aufpreis erhältlich    • Serie    □ wahlweise, ohne Aufpreis erhältlich



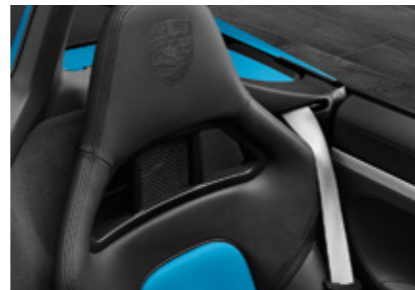

## Porsche Exclusive.

**Freiheit in der Gestaltung:**  
auch eine Form von Exklusivität.  
Über die in diesem Katalog vorgestellten Individualisierungsoptionen hinaus haben Sie die Möglichkeit, Ihren Porsche noch weiter veredeln zu lassen. Über Porsche

Exclusive. Direkt ab Werk. Individuell und exklusiv nach Ihren Wünschen. Optisch und technisch. Innen wie außen. Mit edlen Materialien. In gewohnter Porsche Qualität.

Unser wichtigstes Prinzip? Maßanfertigung durch Handarbeit. Die vielfältigen Gestaltungsmöglichkeiten, die Ihnen Porsche Exclusive bietet, finden Sie im separaten Exclusive Boxster Katalog.

Fragen zu Porsche Exclusive beantwortet Ihnen gerne Ihr Porsche Zentrum/Händler oder das Kundenzentrum in Zuffenhausen unter [customercenter-exclusive@porsche.de](mailto:customercenter-exclusive@porsche.de) bzw. telefonisch unter +49 (0)711 911-25977.

## Porsche Car Configurator.

**Unabhängigkeit beginnt mit einer Idee.** Geschmack, Persönlichkeit, Stil. Sie entscheiden, in welcher Form der Boxster zu Ihnen passt. Mit dem Porsche Car Configurator können Sie sich sofort einen Eindruck davon verschaffen – auf Ihrem Computer. In 4 Schritten stellen Sie sich Ihren Boxster zusammen. Ein interaktives 3D-Tool erlaubt Ihnen dann, ihn von innen und außen in einer Tag- und einer Nachtansicht zu betrachten.

Unter [www.porsche.com](http://www.porsche.com) finden Sie den Porsche Car Configurator und noch mehr über die Faszination Porsche.



## Die Porsche Driving Experience.

### Die Porsche Sport Driving School.

Bei Porsche arbeiten wir nicht nur an der Evolution des Sportwagens. Sondern auch an der des Fahrers. Ein Fahrzeug sicher auf der Straße bewegen – kein Problem. Aber einen Sportwagen im fahrdynamischen Grenzbereich beherrschen? Wir helfen Ihnen, Ihre Fahrsicherheit auszubauen und Ihr fahrerisches Können Schritt für Schritt zu optimieren – zu perfektionieren.

Unter Anleitung erfahrener Porsche Instruktoren. In Ihrem eigenen Fahrzeug oder einem Fahrzeug der Porsche Sport Driving School. Onroad oder offroad. Auf internationalen Rennstrecken. Auf Schnee oder Eis. Wir begleiten Sie von Beginn an und führen Sie – wenn Sie es möchten – über die verschiedenen Trainingslevel bis hin zur Erlangung der Motorsportlizenz.

### Der Porsche Travel Club.

Mit dem Porsche Travel Club beginnt der Urlaub in der ersten Sekunde – beim Einsteigen. Lassen Sie den Alltag hinter sich und begleiten Sie uns in einige der schönsten Regionen der Welt. Seien Sie unser Gast. Für mehrere Stunden oder mehrere Tage, aber immer mit einem beeindruckenden Begleiter – einem Porsche. Ein einzigartiges Erlebnis, abgerundet durch ein exklusives Rahmenprogramm: Sie übernachten in erstklassigen Hotels

und speisen in den besten Restaurants, die entlang der bewegenden Routen zu finden sind. Kurz: Mit dem Porsche Travel Club erleben Sie das, was sich mit Worten nicht beschreiben lässt: das echte Fahrgefühl eines Porsche.

Unter [www.porsche.com/drivingexperience](http://www.porsche.com/drivingexperience) finden Sie nähere Informationen zu allen Angeboten der Porsche Driving Experience.

## Werksabholung.

Die erste Fahrt in Ihrem neuen Porsche ist ein ganz besonderer Moment. Doch auch der lässt sich noch steigern: mit der Porsche Werksabholung. Holen Sie Ihren Porsche in Stuttgart-Zuffenhausen oder in Leipzig ab und führen Sie ihn persönlich dorthin, wo er hingehört: auf die Straße.

Zuvor möchten wir Ihnen gerne einen Blick hinter die Kulissen der Porsche Produktion gewähren. Im Rahmen einer Werksführung werden Sie Zeuge, mit wie viel Präzision und Liebe ein Porsche

entsteht. Eindrücke, die Sie als unser Gast bei einem Mittagessen in Ruhe Revue passieren lassen können. Der krönende Abschluss: die Auslieferung Ihres Porsche. Unsere Experten nehmen sich Zeit für Sie und erklären Ihnen – wenn Sie möchten – Ihr Fahrzeug bis ins Detail.

Bleibt eigentlich nur noch eine Entscheidung zu treffen: wo Sie Ihren neuen Porsche in Empfang nehmen möchten. In Stuttgart-Zuffenhausen erwartet Sie ein Ort voller Tradition und Geschichte.

An dem man den Mythos Porsche in jedem Winkel spüren – und erleben kann: beim Besuch des Porsche Museums. Mit legendären Fahrzeugtypen aus über 60 Jahren Sportwagengeschichte.

Sie möchten Ihre Fahrzeugauslieferung etwas sportlicher gestalten? Dann heißen wir Sie an unserem Produktionsstandort Leipzig willkommen. Ihr erstes Fahrerlebnis findet direkt vor Ort statt. Bei einer Testfahrt mit einem baugleichen Porsche, an der Seite eines erfahrenen Instruktors.

Onroad auf der FIA-zertifizierten Teststrecke. Offroad mit einem geländetauglichen Porsche auf der hauseigenen Geländestrecke.

Sie haben sich entschieden? Dann vereinbaren Sie mit Ihrem Porsche Zentrum/Händler einen Abholtermin. Gerne beraten wir Sie zu Ihrer Reiseplanung. Und Sie erhalten weitere Informationen über Formalitäten und länderspezifische Bestimmungen.





## Panorama.



### Porsche Zentrum/Händler

Hier werden Sie von erfahrenen Fachleuten absolut zuverlässig betreut. Sie bieten Ihnen eine Vielfalt an Serviceleistungen, Original-Ersatzteilen, Zubehör und Accessoires von höchster Qualität.



### Porsche Exclusive

Hier finden Sie viele Anregungen, wie Sie einen Porsche ab Werk nach Ihren persönlichen Vorstellungen veredeln lassen können. Optisch, technisch oder beides. Auf jeden Fall aber in Handarbeit.



### Porsche Tequipment

Das Zubehörprogramm von Porsche, mit dem Sie Ihr Fahrzeug ganz individuell nachrüsten lassen können. Das gesamte Produktprogramm steht Ihnen auch online unter [www.porsche.com/tequipment](http://www.porsche.com/tequipment) im Tequipment Zubehörfinder zur Verfügung.



### Porsche Driver's Selection

Das Produktprogramm zeichnet sich durch Funktionalität, Qualität und Design aus – ganz gleich, ob Lifestyle-Accessoires, Mode oder speziell auf Ihren Porsche zugeschnittenes Gepäck.



### Porsche Travel Club

Erfahren Sie die Faszination Porsche auf spannenden Routen sowie in erstklassigen Hotels und Restaurants. Weltweit. Infos unter +49 (0)711 911-23360. E-Mail: [info@porschetravelclub.de](mailto:info@porschetravelclub.de)



### Porsche Sport Driving School

Verbessern Sie Ihre Fahrsicherheit auf internationalen Rennstrecken und lernen Sie Ihren Porsche besser kennen. Infos unter +49 (0)711 911-23364. E-Mail: [info@porschessportdrivingschool.de](mailto:info@porschessportdrivingschool.de)



### Porsche Clubs

Seit 1952 leben und vermitteln weltweit 640 Porsche Clubs mit 181.000 Mitgliedern die Werte und die Faszination der Marke Porsche. Nähere Informationen erhalten Sie unter [www.porsche.com/clubs](http://www.porsche.com/clubs) oder unter +49 (0)711 911-23252.

### Porsche Service

Ihr kompetenter Ansprechpartner für alle aktuellen Porsche Modelle sowie Young- und Oldtimer. Egal ob Wartung, Pflege oder spezielle Reparaturverfahren.

### Porsche Assistance

Sie bietet Ihnen einen hochwertigen, zuverlässigen und exklusiven Mobilitätsservice. Sie erhalten sie automatisch beim Kauf eines Neuwagens.

### Porsche Approved Gebrauchtwagen

Damit Zuverlässigkeit und Wertbeständigkeit für Ihren Neu- oder Gebrauchtwagen erhalten bleiben, sind höchste Porsche Qualitätsstandards garantiert. Und zwar weltweit. Besiegelt mit der Porsche Approved Garantie.

### Porsche Financial Services

Ob attraktive Leasingraten, Finanzierungsmodelle, Versicherungen oder die Porsche Card – die Finanzdienstleistungen der Porsche Financial Services GmbH sind produktadäquat, zukunftsorientiert und innovativ.

### „Christophorus“

Unsere Kundenzeitschrift, die alle 2 Monate erscheint. Mit Neuigkeiten, interessanten Berichten und Interviews rund um die Marke Porsche.

### Porsche Classic

Ihr Partner für Originalteile und Reparatur sowie für die Restaurierung von klassischen Porsche Fahrzeugen. Unter [www.porsche.com/classic](http://www.porsche.com/classic) können Sie mehr über Porsche Classic erfahren.

### Porsche Museum

Mehr als 80 Fahrzeuge entführen Sie am Stammsitz Stuttgart-Zuffenhausen in die beeindruckende Porsche Historie. Hier präsentieren sich Meilensteine wie der 356, 911 und 917 in einzigartiger Atmosphäre.

### Porsche im Internet

Unter [www.porsche.com](http://www.porsche.com) erleben Sie die Faszination Porsche auch im Internet.



Die neuen Kataloge von Porsche Exclusive, Porsche Tequipment, Porsche Driver's Selection sowie Porsche Driving Experience erhalten Sie bei Ihrem Porsche Zentrum/Händler.





# Bekenntnis

## Unabhängigkeitserklärung.

Unabhängigkeit. Das ist für uns in erster Linie ein Gefühl. Aber auch ein Leitbild: den eigenen Kopf zu haben. Den eigenen Weg zu gehen. Das eigene Leben zu leben.

Und wie ginge das besser als in einem Roadster. Jener Idee, die schon immer den freien Geist in den Mittelpunkt stellte.

Die Symbole der Freiheit haben sich im Lauf der Jahre geändert. Aber man erkennt sie trotzdem immer auf den ersten Blick. Man fühlt sie, hört sie, spürt sie. Schon in der nächsten Kurve.

Der Boxster.  
Unabhängigkeitserklärung.







## Technische Daten.

	Boxster	Boxster S
<b>Motor</b>		
Zylinderzahl	6	6
Hubraum	2.706 cm³	3.436 cm³
Leistung (DIN)	195 kW (265 PS)	232 kW (315 PS)
bei Drehzahl	6.700 1/min	6.700 1/min
Max. Drehmoment	280 Nm	360 Nm
bei Drehzahl	4.500–6.500 1/min	4.500–5.800 1/min
Verdichtung	12,5:1	12,5:1
<b>Kraftübertragung</b>		
Antrieb	Heck	Heck
Schaltgetriebe	6-Gang	6-Gang
Porsche Doppelkupplungsgetriebe (PDK), optional	7-Gang	7-Gang
<b>Fahrwerk</b>		
Vorderachse	Leichtbau-Federbeinachse	Leichtbau-Federbeinachse
Hinterachse	Leichtbau-Federbeinachse	Leichtbau-Federbeinachse
Lenkung	variable Lenkgetriebeübersetzung, Servo, elektromechanisch	variable Lenkgetriebeübersetzung, Servo, elektromechanisch
Wendekreis	10,98 m	10,98 m
Bremse	4-Kolben-Aluminium-Monobloc-Festsättel vorne und hinten, Scheiben innenbelüftet und gelocht	4-Kolben-Aluminium-Monobloc-Festsättel vorne und hinten, Scheiben innenbelüftet und gelocht
Fahrstabilisierungssystem	Porsche Stability Management (PSM) mit ASR, ABD, MSR sowie ABS 9.0	Porsche Stability Management (PSM) mit ASR, ABD, MSR sowie ABS 9.0
Räder	VA: 8 J x 18 ET 57, HA: 9 J x 18 ET 47	VA: 8 J x 19 ET 57, HA: 9,5 J x 19 ET 45
Reifen	VA: 235/45 ZR 18, HA: 265/45 ZR 18	VA: 235/40 ZR 19, HA: 265/40 ZR 19

<sup>1)</sup> Nach EG-Norm gilt das Leergewicht für Fahrzeuge in serienmäßiger Ausstattung. Sonderausstattungen erhöhen den Wert. Im angegebenen Wert sind 68 kg für den Fahrer und 7 kg für Gepäck berücksichtigt.

<sup>2)</sup> Bei aktivierter SPORT PLUS Taste.

<sup>3)</sup> Ermittelt wurden die Daten nach dem Messverfahren Euro 6 (715/2007/EG, 195/2013/EG und ECE-R 101.01) im NEFZ (Neuer Europäischer Fahrzyklus). Die Angaben beziehen sich nicht auf ein einzelnes Fahrzeug und sind nicht Bestandteil des Angebots, sondern dienen allein Vergleichszwecken zwischen den verschiedenen Fahrzeugtypen. Ermittlung des Verbrauchs auf Grundlage der Serienausstattung. Sonderausstattungen können Verbrauch und Fahrleistungen beeinflussen. Der Kraftstoffverbrauch und die CO<sub>2</sub>-Emissionen eines Fahrzeugs hängen nicht nur von der effizienten Ausnutzung des Kraftstoffs durch das Fahrzeug ab, sondern werden auch vom Fahrverhalten und anderen nichttechnischen Faktoren beeinflusst. Die aktuellen Porsche Modelle mit Ottomotor sind für Kraftstoff mit bis zu 10% Ethanol-Anteil ausgelegt. Weitere aktuelle Informationen zu den einzelnen Fahrzeugen erhalten Sie bei Ihrem Porsche Zentrum/Händler.

<sup>4)</sup> Nur gültig in den genannten Ländern.

	Boxster GTS
<b>Motor</b>	
Zylinderzahl	6
Hubraum	3.436 cm³
Leistung (DIN)	243 kW (330 PS)
bei Drehzahl	6.700 1/min
Max. Drehmoment	370 Nm
bei Drehzahl	4.500–5.800 1/min
Verdichtung	12,5:1
<b>Kraftübertragung</b>	
Antrieb	Heck
Schaltgetriebe	6-Gang
Porsche Doppelkupplungsgetriebe (PDK), optional	7-Gang
<b>Fahrwerk</b>	
Vorderachse	Leichtbau-Federbeinachse, geregelt Dämpfersystem
Hinterachse	Leichtbau-Federbeinachse, geregelt Dämpfersystem
Lenkung	variable Lenkgetriebeübersetzung, Servo, elektromechanisch
Wendekreis	10,98 m
Bremse	4-Kolben-Aluminium-Monobloc-Festsättel vorne und hinten, Scheiben innenbelüftet und gelocht
Fahrstabilisierungssystem	Porsche Stability Management (PSM) mit ASR, ABD, MSR sowie ABS 9.0
Räder	VA: 8 J x 20 ET 57, HA: 9,5 J x 20 ET 45
Reifen	VA: 235/35 ZR 20, HA: 265/35 ZR 20



	Boxster	Boxster S	Boxster GTS
<b>Leergewicht</b>	Schaltgetriebe/PDK	Schaltgetriebe/PDK	Schaltgetriebe/PDK
DIN	1.330 kg/1.360 kg	1.340 kg/1.370 kg	1.345 kg/1.375 kg
Nach EG-Richtlinie <sup>1)</sup>	1.405 kg/1.435 kg	1.415 kg/1.445 kg	1.420 kg/1.450 kg
Zul. Gesamtgewicht	1.645 kg/1.675 kg	1.655 kg/1.685 kg	1.655 kg/1.685 kg
<b>Fahrleistungen</b>	Schaltgetriebe/PDK	Schaltgetriebe/PDK	Schaltgetriebe/PDK
Höchstgeschwindigkeit	264 km/h/262 km/h	279 km/h/277 km/h	281 km/h/279 km/h
0–100 km/h	5,8 s/5,7 s	5,1 s/5,0 s	5,0 s/4,9 s
Sport Chrono Paket (i. V. m. PDK) <sup>2)</sup> 0–100 km/h	–/5,5 s	–/4,8 s	–/4,7 s
0–160 km/h	13,1 s/13,0 s	11,0 s/10,9 s	10,8 s/10,7 s
Sport Chrono Paket (i. V. m. PDK) <sup>2)</sup> 0–160 km/h	–/12,7 s	–/10,7 s	–/10,5 s
Elastizität (80–120 km/h), 5. Gang	8,2 s/–	6,7 s/–	6,7 s/–
Durchzugsbeschleunigung (80–120 km/h)	–/3,7 s	–/3,1 s	–/3,0 s
<b>Verbrauch/Emissionen<sup>3)</sup></b>	Schaltgetriebe/PDK	Schaltgetriebe/PDK	Schaltgetriebe/PDK
Innerorts in l/100 km	11,8/10,9	12,7/11,4	12,7/11,4
Außerorts in l/100 km	6,4/6,2	7,1/6,3	7,1/6,3
Kombiniert in l/100 km	8,4/7,9	9,0/8,2	9,0/8,2
CO <sub>2</sub> -Emissionen in g/km	195/183	211/190	211/190
<b>Effizienzklasse<sup>4)</sup></b>	Schaltgetriebe/PDK	Schaltgetriebe/PDK	Schaltgetriebe/PDK
Effizienzklasse Deutschland	G/F	G/F	G/F
Effizienzklasse Schweiz	G/G	G/G	G/G
<b>Abmessungen/c<sub>w</sub>-Wert</b>			
Länge	4.374 mm	4.374 mm	4.404 mm
Breite (mit Außenspiegeln)	1.801 mm (1.978 mm)	1.801 mm (1.978 mm)	1.801 mm (1.978 mm)
Höhe	1.282 mm	1.281 mm	1.273 mm
Radstand	2.475 mm	2.475 mm	2.475 mm
Kofferraumvolumen (VDA) vorne/hinten	150 l/130 l	150 l/130 l	150 l/130 l
Tankinhalt (Nachfüllvolumen)	ca. 64 l	ca. 64 l	ca. 64 l
Luftwiderstandsbeiwert	c <sub>w</sub> = 0,30	c <sub>w</sub> = 0,31	c <sub>w</sub> = 0,32



## Reifenkennzeichnung.

Reifentyp	Größe	Kraftstoffeffizienzklasse/ Rollwiderstand	Nasshaftungsklasse	Externes Rollgeräusch* Klasse	Externes Rollgeräusch (dB)
Sommerreifen	235/45 ZR 18	E	C	(a) – (b)	69–68
	265/45 ZR 18	E	C–B	(a)	69
	235/40 ZR 19	E	B–A	(a) – (b)	71–68
	265/40 ZR 19	E	B–A	(b)	72–70
	235/35 ZR 20	F–E	C–A	(c)	72,3–71
	265/35 ZR 20	E	C–A	(a)) – (c))	73,9–72

Die gezielte Bestellung eines bestimmten Reifenfabrikats ist aus logistischen und produktionstechnischen Gründen nicht möglich.

\* (a) Rollgeräusch gering, (b) Rollgeräusch mittel, (c) Rollgeräusch hoch.



## Index.

<b>A</b>	Bremsen	53	<b>G</b>	Komfort	76	<b>O</b>	Porsche Torque Vectoring (PTV)	56	Sound Package Plus	100	<b>W</b>		
Abgasanlage	38	Burmester® High-End	Getriebelager, dynamische	60	Kraftstoff	73	Online-Dienste	99	Porsche Vehicle Tracking	59	Wartung	73	
Abgasreinigung	71	Surround Sound-System	102		Kraftübertragung	41		Porsche Vehicle Tracking	88	Sport Chrono Paket	36	Werkstoffabholung	125
Ablagemöglichkeiten	86			<b>H</b>				System (PVTs)	88	SPORT Taste	59	Werkstoffe	72
Abstandsregeltempomat inkl.		<b>C</b>	Handyvorbereitung	96			<b>P</b>			SPORT PLUS Taste	38	Windschott	85
Porsche Active Safe (PAS)	90	CD-/DVD-Wechsler	94	Heimleuchtautomatik	88	Lederpaket	78, 110	Panorama	126	Sportabgasanlage	96		
Airbags	66			Hinterachs-Quersperre, mechanische	56	Lenkräder	81	ParkAssistent	92	Sprachbedienung	96		
Alarmanlage	88	<b>D</b>	HomeLink® (Garagentoröffner)	88		Multifunktionslenkrad	81	Parkbremse, elektrische	53	Räder	50, 116		
Audio und Kommunikation	94	Design	12			SportDesign Lenkrad	81	Porsche Active Suspension	72	Raucherpaket	118		
Audio-Schnittstelle, universelle	94	Diebstahlsicherheit	88	<b>I</b>		Sportlenkrad	81	Management (PASM)	46	Recycling	72	<b>T</b>	
Audiosystem CDR	94	Digitalradio	99	Idee Boxster	9	Lenkradheizung	81	Porsche Car Configurator	123	Reifendruckkontrollsystem (RDk)	50	Technische Daten	132
Audiosystem CDR Plus	94	Direct Fuel Injection (DFI)	35	Individualisierung	106	Lenkung	48	Porsche Ceramic Composite	93	Reifenkennzeichnung	135	Telefonmodul	96
Auto Start-Stop-Funktion	36	Dynamische Getriebelager	60	Innenraumüberwachung	88	Licht-Design-Paket	88	Brake (PCCB)	53	Rückfahrkamera	93	Tempolimitanzeige	92
				Instrumente	76	Lichtkonzept	68	Porsche Communication				Tempomat	90
				Integrierte Trockensumpfschmierung	35			Management (PCM)	94	<b>S</b>		Thermomanagement	35
<b>B</b>		<b>E</b>	Elektrische Parkbremse	53	Interieur	14, 76, 110	<b>M</b>	Porsche Doppelkupplungsgetriebe (PDK)	41	Schaltgetriebe, 6-Gang	41	Trockensumpfschmierung, integrierte	35
Bedienhörer für Telefonmodul,		Exterieur	12, 108	Interieur-Paket GTS	79, 113	Mechanische Hinterachs-Quersperre	56	Segeln	42	Servolenkung Plus	49	TV-Tuner	96
Bluetooth®	97, 99			ISOFIX-Kindersitzvorbereitung	82	Motoren	32	Sicherheit	64	Sitzbelüftung	82	<b>U</b>	
Bekennnis	128	<b>F</b>				Motorisierung Boxster	20	Sitzheizung	82	Sitze	82	Überrollschutz	66
Benzindirekteinspritzung (DFI)	35	Fahrlichtassistent	68	<b>K</b>		Motorisierung Boxster S	24	System (PDLS)	68	Adaptive Sportsitze Plus	82	Umwelt	71
Bi-Xenon-Scheinwerfer	68	Fahrtenbuch, elektronisches	96	Karosseriekonstruktion	64	Motorisierung Boxster GTS	28	Porsche Dynamic Light	69	Kindersitze	82	Universelle Audio-Schnittstelle	94
Bordnetzrekuperation	37	Fahrwerk	46	Kindersitze	82	Motormanagement	36	System Plus (PDLS+)	93	Sportschalenitze	82		
BOSE® Surround Sound-System	100	Farben	108	Klimaanlage	88			Porsche Entry & Drive	93	Sportsitze	82	<b>V</b>	
Boxermotoren	32	Exterieur	108	Klimaautomatik, 2 Zonen	88			Porsche Exclusive	122	Sportsitze Plus	82	VarioCam Plus	35
Boxster	18	Interieur	110	Kofferräume	87	<b>N</b>		System (POSIP)	67	Vollelektrische Sportsitze	82	Verbrauch	72, 134
Boxster S	22	Fußmatten	118			Navigationsmodul	94	Porsche Stability Management (PSM)	54	Sitzheizung	82	Verdeck, vollelektrisches	84
Boxster GTS	26												







